



PARSONS CHAIR

Model Number:

UPC Code:

Color:

DA7905

0-65857-17828-9

BEIGE

DA7905-GR

0-65857-17829-6

GRAY

Congratulations on your latest furniture purchase! Dorel Living furniture has been developed with quality, convenience and style in mind. We trust it will provide you with many years of exceptional comfort and service.

Before beginning assembly, we encourage you to familiarize yourself with your new furniture piece by taking a few minutes to go through this booklet. It contains important information on our warranty and care tips to keep your furniture looking as good as new.

Customer satisfaction is important to us at Dorel Home Furnishings Canada. Our agents are available Monday to Friday 8am to 5pm (EST) to answer any question you may have. For faster service, always have the model number ready when calling our toll free number 1-800-295-1980 or emailing us at das@dorel.com.

For more great furniture ideas, check out our website at www.dorelliving.com

You can also keep up to date on all the latest trends by liking our [Facebook page](#).

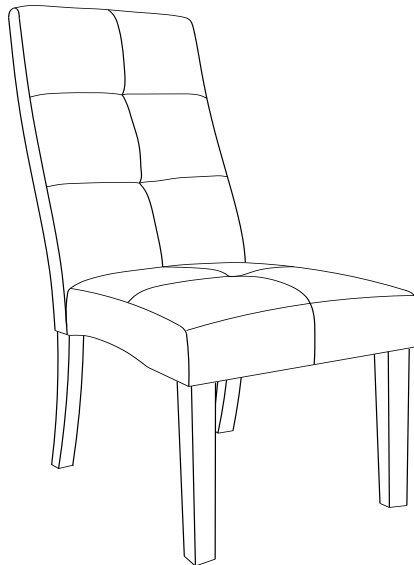

Date of Purchase: ____ / ____ / ____

Lot Number: _____
(taken from carton)

DO NOT RETURN PRODUCT TO THE STORE. If a part is missing or damaged, contact our customer service department. We will replace the part **FREE** of charge.

NOTE: THIS INSTRUCTION BOOKLET CONTAINS **IMPORTANT** SAFETY INFORMATION. PLEASE READ AND KEEP FOR FUTURE REFERENCE.

CUSTOMER SERVICE

If you are missing parts or have any questions about this product, contact our customer service representative first!



CALL 1-800-295-1980

You can also order parts by writing to the address listed below. Please include the product model number, color and a detailed description of the part.

**Customer Service Department No. 413
12345 Albert-Hudon Boulevard, Suite 100
Montreal, Quebec
Canada H1G 3L1**

E-MAIL: das@dorel.com

CARE AND CLEANING

Dust regularly with a clean, dry cloth to avoid soil build-up. A damp cloth may be used occasionally to clean surface. Buff dry. Use a professional cleaning service to clean the fabric.

MAINTENANCE

Check bolts/screws periodically and tighten them if necessary.

LIMITED WARRANTY



Dorel warrants its product to be free from defects in material and workmanship and agrees to remedy any such defect. This warranty covers 1 year from the date of original purchase. This warranty is valid only upon presentation of proof of purchase. This is solely limited to the repair or replacement of defective furniture components and no assembly labor is included. This warranty does not apply to any product which has been improperly assembled, subjected to misuse or abuse or which has been altered or repaired in any way. Any wearing, tearing, fading or splitting of the leather is not covered under the warranty. This warranty gives you specific legal rights and you may also have other rights which vary from State to State.



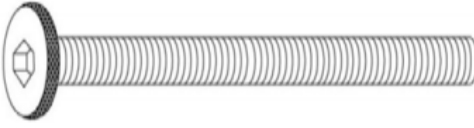
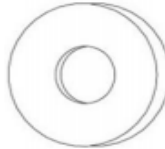
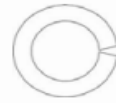

WARNING: Should this product become damaged, and/or components are broken or missing, DO NOT USE.

PARSONS CHAIR DA7905 / DA7905-GR

HARDWARE LIST

| | | |
|---|---|---|
| <p>1</p>  <p>Ø5/16" X 60mm</p> | <p>2</p>  <p>Ø22 X 1.8mm</p> | <p>3</p>  <p>Ø12.5 X 1.2mm</p> |
| <p>HEX SOCKET HEAD BOLT 6 PCS</p> | <p>FLAT WASHER 10 PCS</p> | <p>SPRING WASHER 10 PCS</p> |
| <p>4</p>  <p>Ø5/16" X 90mm</p> | <p>5</p>  | |
| <p>HEX SOCKET HEAD BOLT 4 PCS</p> | <p>ALLEN KEY 1 PC</p> | |

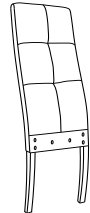
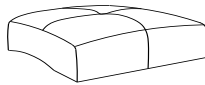
PARTS LIST

| | | |
|--|--|--|
| <p>A</p>  | <p>B</p>  | <p>C</p>  |
| <p>BACK FRAME 1 PC</p> | <p>SEAT FRAME 1 PC</p> | <p>FRONT LEG 2 PCS</p> |

PARSONS CHAIR DA7905 / DA7905-GR

STEP 1

Place back frame (A) on a clean, smooth surface. Remove the fabric lining underneath seat frame (B). Attach the seat frame (B) to the back frame (A) with flat washers(2), spring washers (3) and hex socket head bolts (1) through the center of the seat frame (B). Use the Allen key (5) to tighten the bolts.

NOTE: Do not fully tighten bolts.

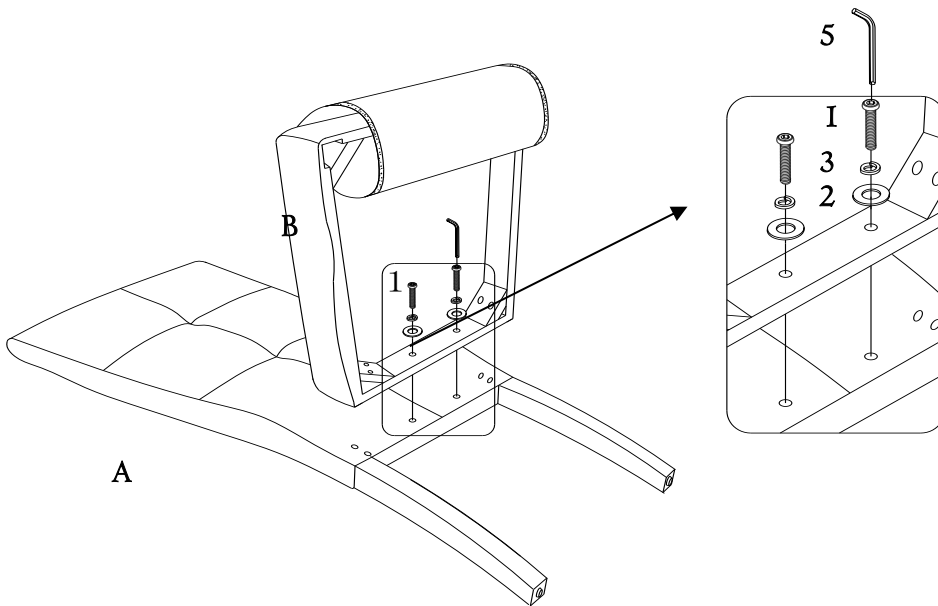

PARSONS CHAIR DA7905 / DA7905-GR

STEP 2

Secure the seat frame (B) to the back frame (A) with flat washers (2), spring washers (3) and hex socket head bolts (4). Use the Allen Key (5) to tighten the bolts.

NOTE: Do not fully tighten bolts.

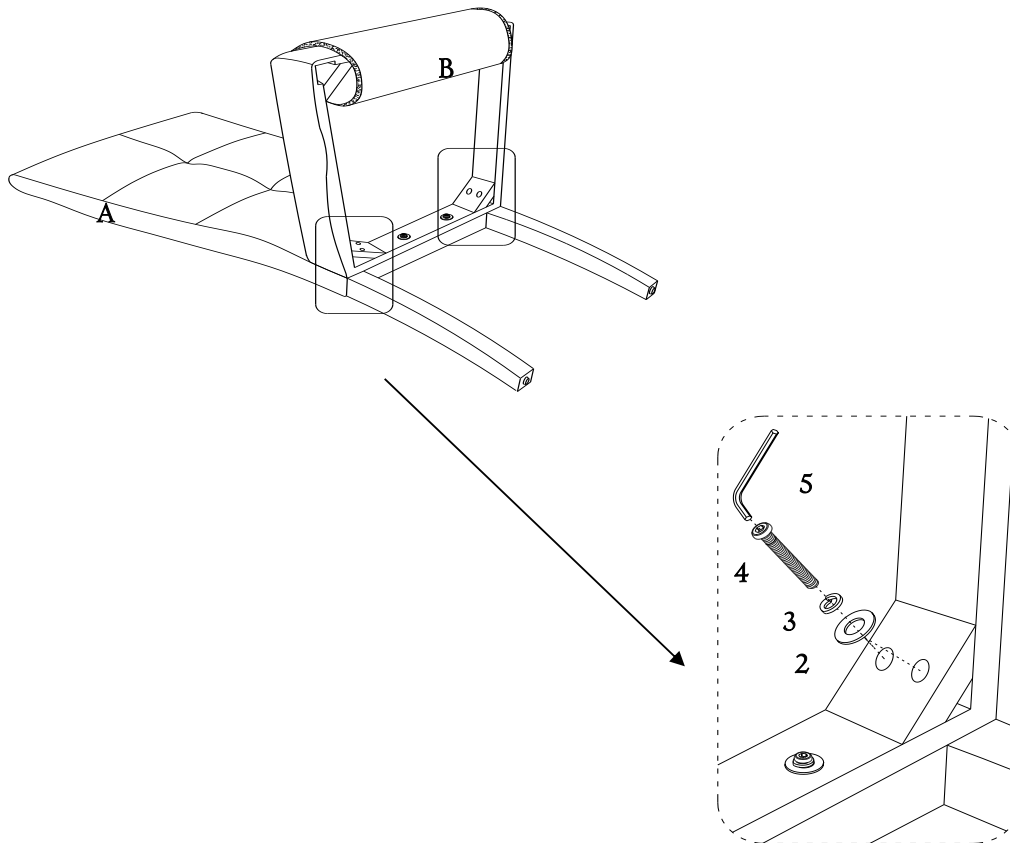

PARSONS CHAIR DA7905 / DA7905-GR

STEP 3

Attach front legs (C) to seat frame (B) with flat washers (2), spring washers (3) and hex socket head bolts(1). Use Allen key (5) to tighten the bolts.

Tighten all bolts previously installed.

Place the fabric lining back into place.

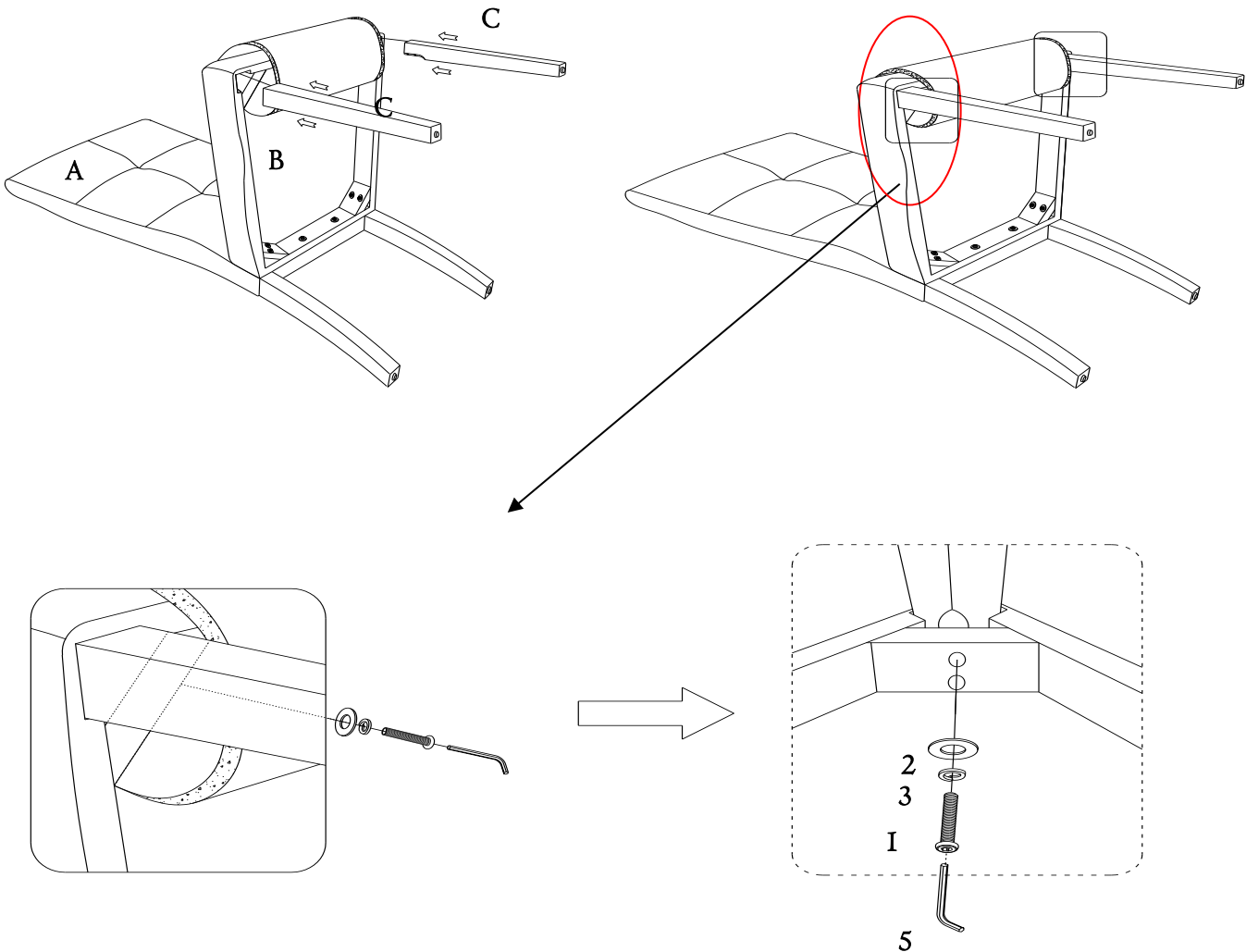

PARSONS CHAIR DA7905 / DA7905-GR

STEP 4

Place the fabric lining back into place.

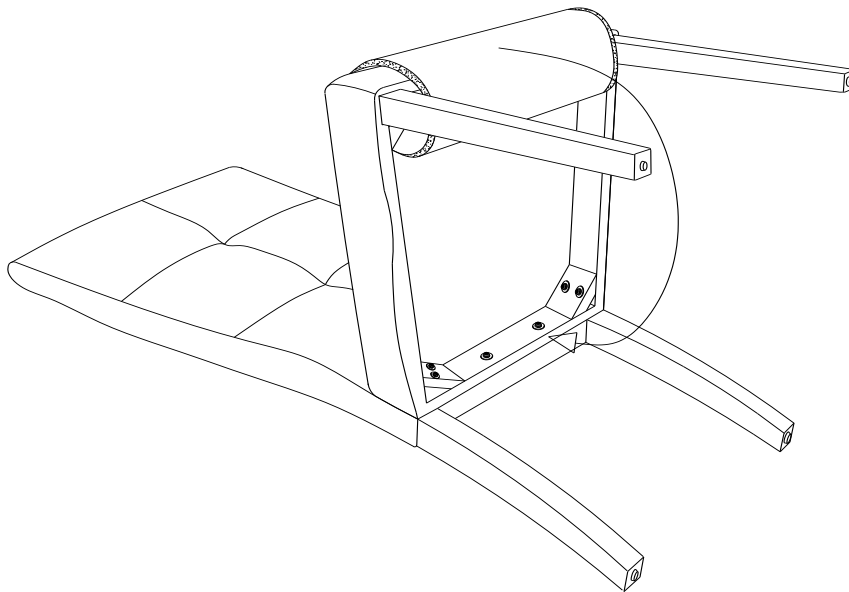

Note: Front Legs (C) are equipped with adjustable levelers. Before placing this item in the desired location, make sure that the chair rests evenly on the floor by turning the adjustable levelers clockwise or counterclockwise (as needed).

PARSONS CHAIR DA7905 / DA7905-GR



CAUTION: This unit is intended for use only with the products and/or maximum weights indicated. Use with other products and/or products heavier than the maximum weights indicated may result in instability or cause possible injury.

Dust regularly with a clean, dry cloth to avoid soil build-up. A damp cloth may be used occasionally to clean surface. Buff dry. Use a professional cleaning service to clean the fabric.

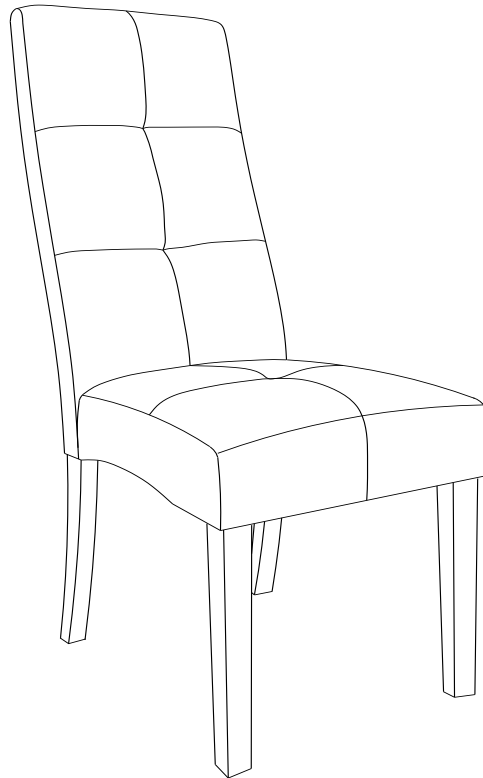

Maximum Weight = 225lbs

DO NOT RETURN PRODUCT TO THE STORE.

If a part is missing or damaged, contact our customer service department. We will replace the part **FREE** of charge.



Tel #: 1-800-295-1980
E-Mail: das@dorel.com
Fax #: 514-353-7819

Customer Service

PLEASE DO NOT RETURN THIS PRODUCT TO THE STORE

PLEASE CONTACT CUSTOMER SERVICE REPRESENTATIVES AT THE FOLLOWING NUMBERS SHOULD THERE BE ANY MISSING OR DEFECTIVE PART(S).

| | |
|--|---|
| Customer Service Phone Number 1-800-295-1980 | Email: das@dorel.com |
| Customer Service Fax Number 514-353-7819 | |

Request Date:

Name:

Shipping Address:

Street & Number:

City & State:

Zip Code:

Day Time Phone Number:
(including area code)

Date & Place of Purchase:

Part(s) description and quantity (Please be sure to list model number or SKN number):

Customer Service Representative Mailing Address:

Customer Service Department No. 413, 12345 Albert-Hudon Boulevard, Suite 100, Montreal, QC, Canada, H1G 3



SILLA PARSONS

| Modelo No: | Código CUP: | Color: |
|------------|-----------------|--------|
| DA7905 | 0-65857-17828-9 | BEIGE |
| DA7905-GR | 0-65857-17829-6 | GRIS |

¡Felicitaciones por su nueva compra de un mueble! Los muebles de la línea Dorel Living han sido diseñados con la calidad, la comodidad y el estilo en mente. Estamos seguros de que este mueble le servirá por muchos años con su comodidad excepcional.

Le recomendamos que antes de comenzar a armarlo se familiarice con su nueva compra y tome unos minutos de su tiempo para leer este manual. Contiene información importante sobre nuestra garantía y consejos de cuidados para que su mueble siempre conserve su apariencia de nuevo.

Le damos mucha importancia a Dorel a la satisfacción de nuestros clientes. Nuestros representantes están disponibles de lunes a viernes de 8 h a 17 h (hora del este) para responder a todas sus preguntas. Con el fin de acelerar el servicio, por favor tenga a mano el número de modelo cuando llame a nuestro número sin coste 1-800-295-1980 o por correo electrónico a das@dorel.com.

Para obtener más ideas de muebles inspirantes, visite nuestro sitio web en www.dorelliving.com

También puede mantenerse informado de todas las últimas tendencias suscribiéndose a nuestra página en [Facebook](#).

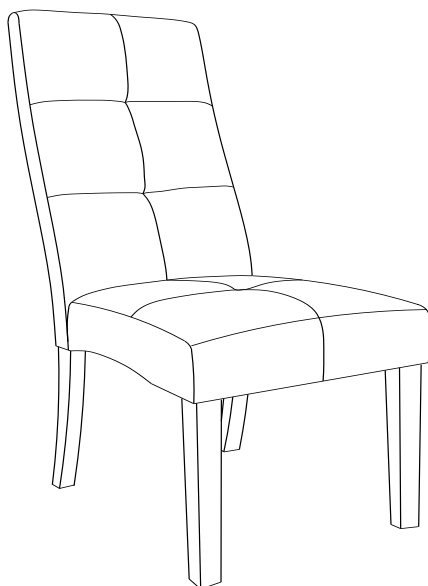

Fecha de compra: ____ / ____ / ____

Número de lote: _____
(en la caja)

NO DEVUELVA EL PRODUCTO A LA TIENDA. Si falta una pieza o está dañada, contacte nuestro departamento de servicio a la clientela. Reemplazaremos la pieza SIN cargo.

NOTA: ESTE MANUAL DE INSTRUCCIONES CONTIENE INFORMACIÓN DE SEGURIDAD **IMPORTANTE**. POR FAVOR, LÉALO Y CONSÉRVELO PARA CONSULTARLO EN EL FUTURO.

SERVICIO AL CLIENTE

Si faltan piezas o si tiene alguna pregunta sobre este producto, ¡comuníquese con nuestro representante de servicio!



LLAME AL 1-800-295-1980

También puede pedir piezas escribiendo a la siguiente dirección. Por favor incluya el número de modelo, color y una descripción detallada de la pieza.

**Departamento de Servicio a la Clientela No. 413
12345 Albert-Hudon Boulevard, Suite 100
Montreal, Quebec
Canada H1G 3L1**

Correo Electrónico: das@dorel.com

CUIDADO Y LIMPIEZA

Limpie regularmente con un paño limpio y seco para evitar que el suelo se acumule. Un paño húmedo puede usarse ocasionalmente para limpiar la superficie. Utilice un servicio de limpieza profesional para limpiar la tela.

MANTENIMIENTO

Verifique las tuercas y tornillos periódicamente y ajústelos si es necesario.

GARANTÍA LIMITADA



Dorel garantiza que el producto está libre de defectos de material y mano de obra y se compromete a remediar cualquier defecto de este tipo. Esta garantía cubre 1 año a partir de la fecha de compra original. Esta garantía es válida solamente con presentación de una prueba de compra. Esto se limita a la reparación o reemplazo de componentes defectuosos del mueble y no se incluye ningún trabajo de ensamblaje. Esta garantía no se aplica a ningún producto que haya sido mal armado, sujeto a mal uso o abuso, o que haya sido alterado o reparado de cualquier manera. Cualquier uso, rotura o pérdida de color del cuero no están incluidos en esta garantía. Esta garantía le da las derechas legales específicas y usted puede también tener otras derechas que varíen de estado al estado.



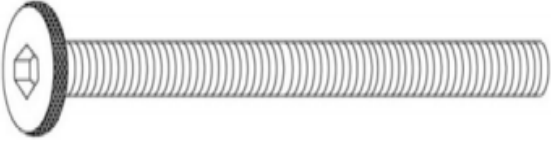
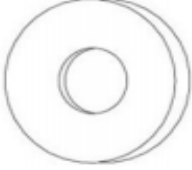
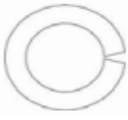

ADVERTENCIA: Si este producto resultara dañado y/o algunos componentes estuvieran rotos o dañados, NO LO USE.

SILLA PARSONS DA7905 / DA7905-GR

LISTA DE TORNILLOS Y ACCESORIOS

| | | |
|--|--|---|
| <p>1</p>  <p>Ø5/16" X 60mm</p> | <p>2</p>  <p>Ø22 X 1.8mm</p> | <p>3</p>  <p>Ø12.5 X 1.2mm</p> |
| <p>PERNOS DE CABEZA HEXAGONAL 6 PCS</p> | <p>ARANDELA PLANA 10 PCS</p> | <p>ARANDELA DE RESORTE 10 PCS</p> |
| <p>4</p>  <p>Ø5/16" X 90mm</p> | <p>5</p>  | |
| <p>PERNOS DE CABEZA HEXAGONAL 4 PCS</p> | <p>LLAVE ALLEN 1 PC</p> | |

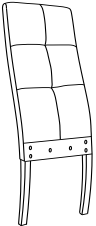
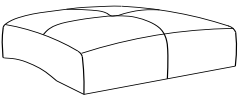
LISTA DE PIEZAS

| | | |
|--|---|--|
| <p>A</p>  | <p>B</p>  | <p>C</p>  |
| <p>RESPALDO DE SILLA 1 PC</p> | <p>ASIENTO 1 PC</p> | <p>PATA DELANTERA 2 PCS</p> |

SILLA PARSONS DA7905 / DA7905-GR

ETAPA 1

Coloque el respaldo de la silla (A) sobre una superficie limpia y lisa. Remueva el revestimiento de la tela debajo del marco del asiento (B). Sujete el marco del asiento (B) al respaldo de la silla (A) con las arandelas planas (2), las arandelas resorte (3) y los pernos de cabeza hexagonal (1) a través del centro del marco del asiento. Utilice la llave Allen para apretar los pernos.

NOTA: No apriete completamente los pernos.

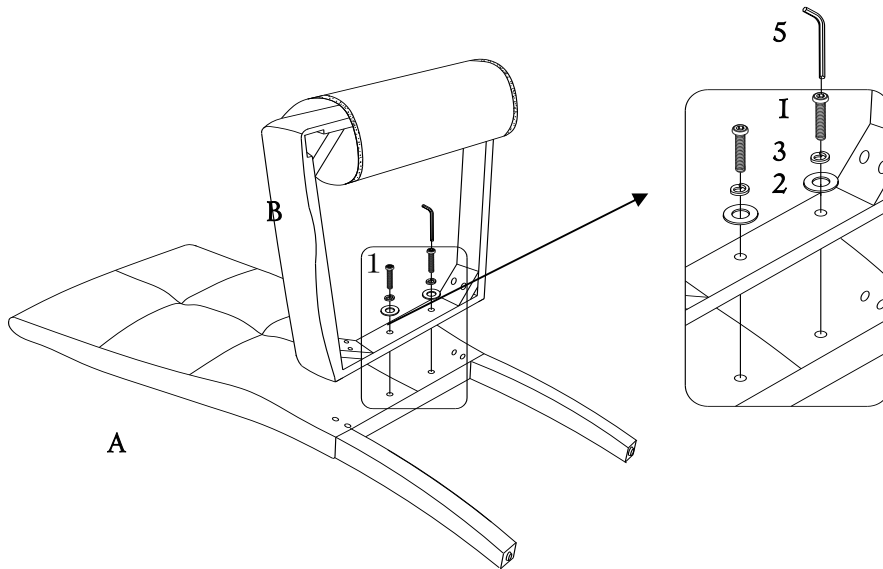

SILLA PARSONS DA7905 / DA7905-GR

ETAPA 2

Asegure el marco del asiento (B) al respaldo de la silla (A) con las arandelas planas (2), las arandelas resorte (3) y los pernos de cabeza hexagonal (4). Use la llave Allen (5) para apretar los pernos.

NOTA: No apriete completamente los tornillos.

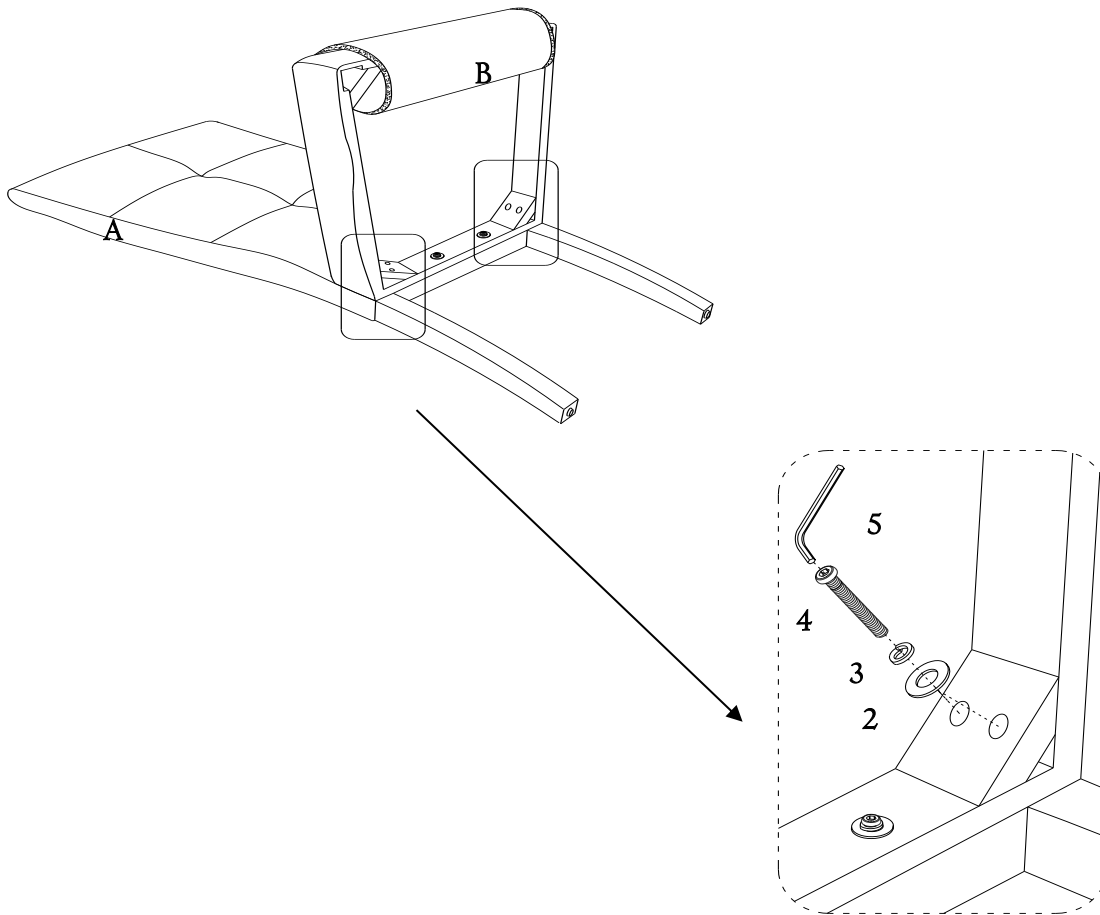

SILLA PARSONS DA7905 / DA7905-GR

ETAPA 3

Fije las patas delanteras (C) al respaldo de la silla (B) con las arandelas planas (2), las arandelas resorte (3) y los pernos hexagonales (1). Utilice la llave Allen (5) para apretar los tornillos.

Coloque el revestimiento de la tela de nuevo en su lugar.

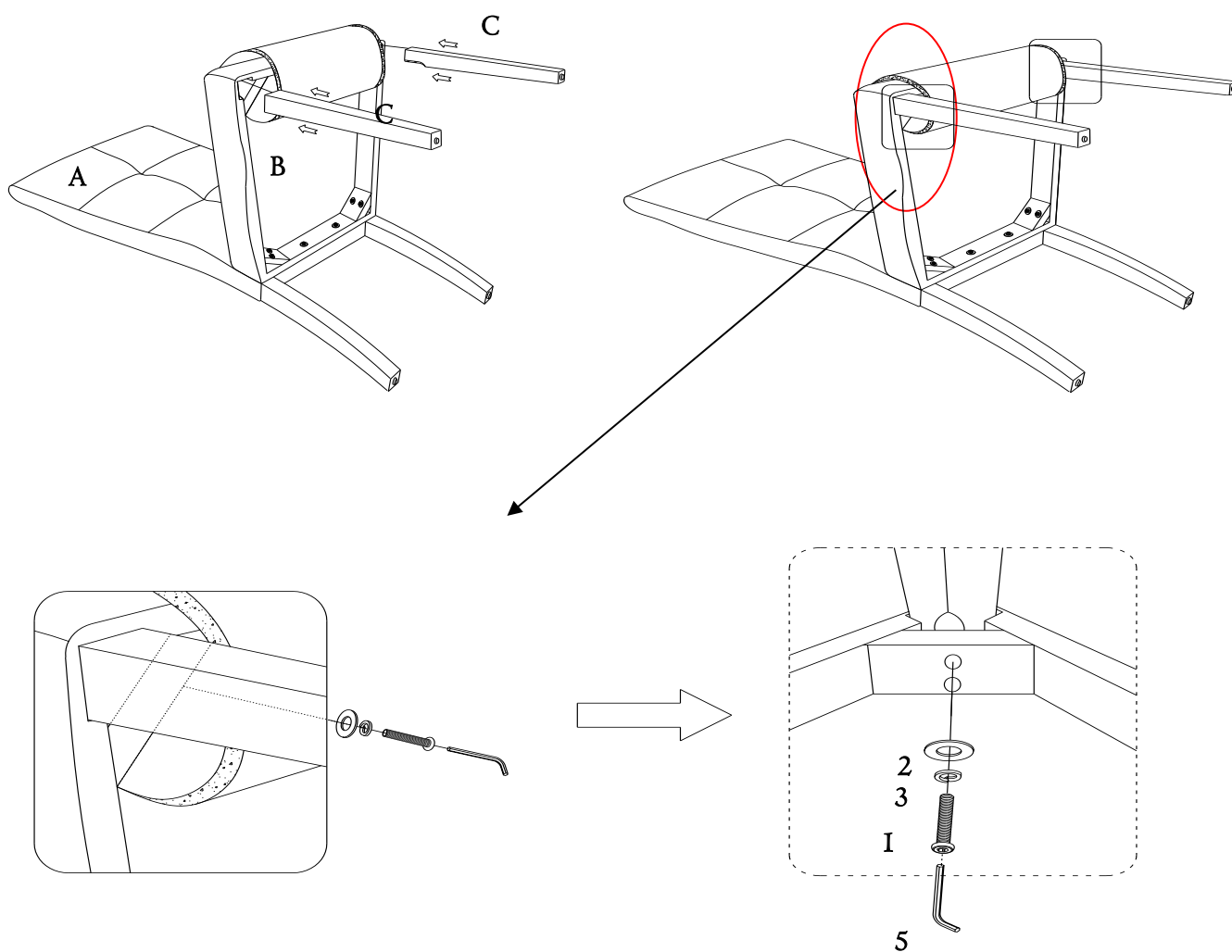

SILLA PARSONS DA7905 / DA7905-GR

ETAPA 4

Coloque el revestimiento de la tela de nuevo en su lugar.

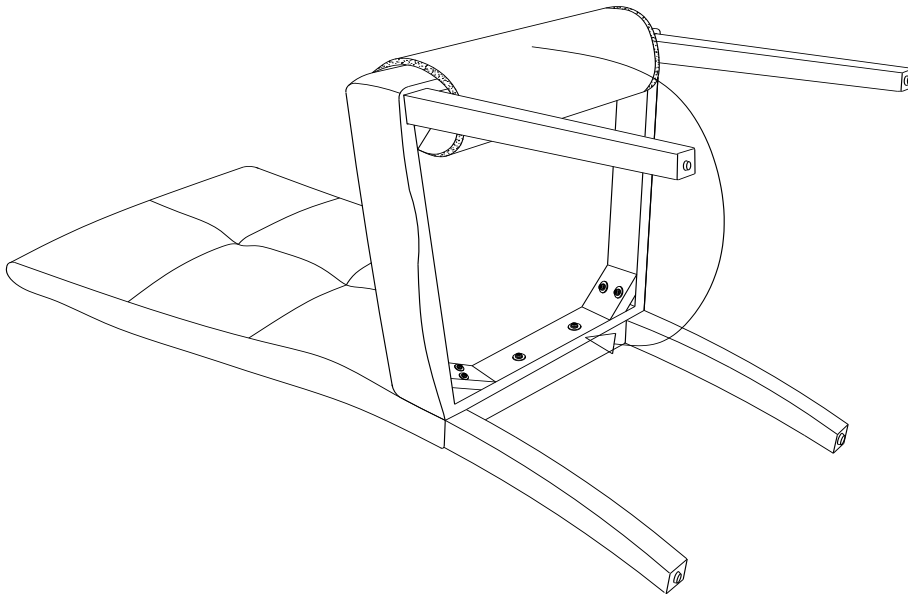

NOTA: Las patas delanteras (C) están equipadas con niveladores ajustables. Antes de colocar este artículo en la ubicación deseada, asegúrese de que la silla se apoye uniformemente en el suelo girando los niveladores ajustables en sentido horario o antihorario (según sea necesario).

SILLA PARSONS DA7905 / DA7905-GR



PRECAUCIÓN: Esta unidad está prevista únicamente para ser usada con los productos y el peso máximo indicados. El usarla con otros productos más pesados que el peso máximo indicado puede provocar inestabilidad y causar heridas.

Limpie regularmente con un paño limpio y seco para evitar que el suelo se acumule. Un paño húmedo puede usarse ocasionalmente para limpiar la superficie. Utilice un servicio de limpieza profesional para limpiar la tela.

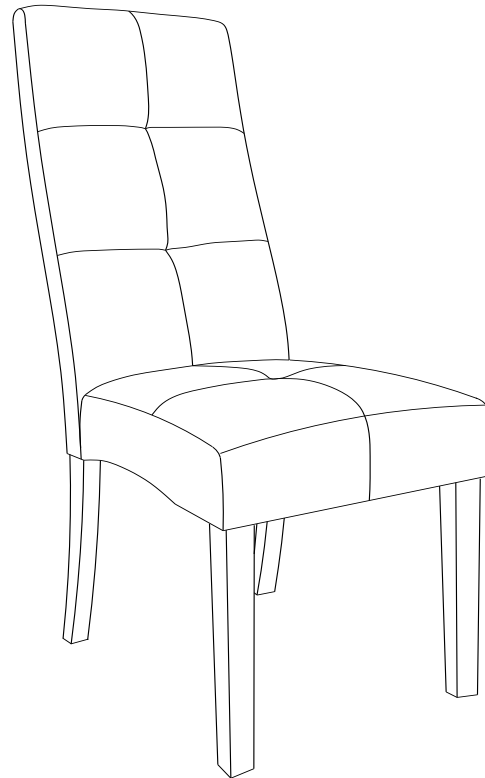

Peso máximo = 225lbs

NO DEVUELVA EL PRODUCTO A LA TIENDA. Si falta una pieza o está dañada, contacte nuestro departamento de servicio a la clientela. Reemplazaremos la pieza SIN cargo.



Tel #: 1-800-295-1980
Correo electrónico: das@dorel.com
Fax #: 514-353-7819

Servicio al Cliente

POR FAVOR, NO DEVUELVA ESTE PRODUCTO A LA TIENDA

POR FAVOR, CONTACTE LOS REPRESENTANTES DEL SERVICIO A LA CLIENTELA A LOS SIGUIENTES NÚMEROS SI FALTA UNA PIEZA O ESTÁ DEFECTUOSA.

Número de teléfono del Servicio a la Clientela 1-800-295-1980
Número de fax del Servicio a la Clientela 514-353-7819 Email: das@dorel.com

Fecha de pedido:

Nombre:

Dirección de envío:
Calle y número:
Ciudad y Estado:
Código postal:

Teléfono para llamar de día:
(incluyendo código regional)

Fecha y lugar de compra:

Descripción de pieza(s) y cantidad: (Por favor, asegúrese de incluir número de modelo o número SKN)

Dirección postal del Servicio a la Clientela:

CHAISE PARSON

| Modèle No: | Code CUP: | Couleur: |
|------------|-----------------|----------|
| DA7905 | 0-65857-17828-9 | BEIGE |
| DA7905-GR | 0-65857-17829-6 | GRIS |

Félicitations pour votre dernier achat d'un meuble ! Les meubles de la ligne Dorel Living ont été conçus ayant en tête la qualité, la commodité et le style. Nous sommes convaincus que ce meuble vous servira durant de nombreuses années avec un confort exceptionnel.

Nous vous encourageons à vous familiariser avec les caractéristiques de votre nouveau meuble avant de commencer l'assemblage ; prenez donc quelques minutes pour lire ce manuel. Il contient de l'information importante concernant notre garantie et des conseils d'entretien pour vous assurer de garder votre meuble aussi beau qu'aux premiers jours.

La satisfaction de nos clients est important pour nous chez Dorel. Nos représentants sont disponibles du lundi au vendredi de 8 h à 17 h (heure de l'est) pour répondre à toutes vos questions. Afin d'accélérer le service, ayez toujours en main le numéro de modèle lorsque vous contacterez notre numéro sans frais 1-800-295-1980 ou par courriel à das@dorel.com.

Pour trouver d'autres idées inspirantes, veuillez visiter notre site web à www.dorelliving.com.

Vous pouvez aussi souscrire à notre page [Facebook](#) pour être à la fine pointe de toutes les dernières tendances.

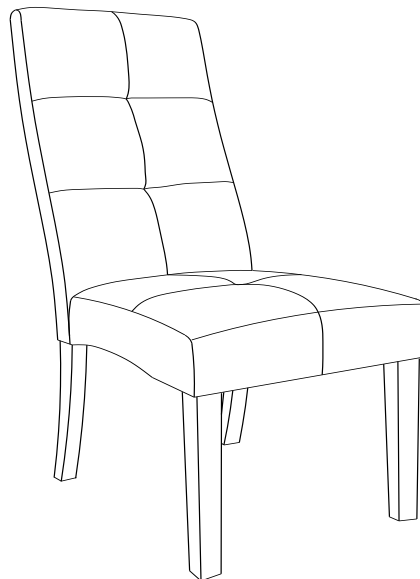

Date d'achat : ____ / ____ / ____

Numéro de lot : _____
(sur la boîte)

NE RETOURNEZ PAS LE PRODUIT AU MAGASIN. Si une pièce est manquante ou endommagée, veuillez communiquer avec notre service à la clientèle. Nous la remplacerons **GRATUITEMENT**.

NOTE: CE MANUEL D'INSTRUCTIONS CONTIENT INFORMATION DE SÉCURITÉ IMPORTANTE.
VEUILLEZ LE LIRE ET LE CONSERVER POUR RÉFÉRENCE ULTÉRIEURE.

SERVICE À LA CLIENTÈLE

Si des pièces sont manquantes ou si vous avez des questions concernant ce produit, contactez d'abord notre Service à la clientèle!

 **TÉLÉPHONEZ AU 1-800-295-1980**

Vous pouvez aussi commander des pièces à l'adresse indiquée ci-dessous. S.V.P. veuillez indiquer le numéro de modèle du produit, la couleur et une description détaillée de la pièce.

**Service à la clientèle - Département No. 413
12345, boul. Albert-Hudon, Suite 100
Montréal, Québec
Canada, H1G 3L1**

E-MAIL: das@dorel.com

SOIN & ENTRETIEN

Époussetez régulièrement avec un chiffon doux et sec pour empêcher la poussière de s'accumuler. Un tissu humide peut être utilisé occasionnellement pour nettoyer la surface. Utilisez un service de nettoyage professionnel pour nettoyer le tissu.

ENTRETIEN

Vérifiez les boulons/vis périodiquement et serrez-les si nécessaire.

GARANTIE LIMITÉE





Dorel garantit que son produit est exempt de défauts de matériaux et de fabrication et accepte de remédier à un tel défaut. Cette garantie couvre un (1) an à partir de la date d'achat originale. Cette garantie est valable uniquement sur présentation d'une preuve d'achat. Cette garantie se limite exclusivement à la réparation ou au remplacement de pièces défectueuses du mobilier et aucun travail d'assemblage n'est inclus. Cette garantie ne s'applique pas à un produit qui a été assemblé incorrectement, soumis à une mauvaise utilisation ou abus, ou qui a été modifié ou réparé de quelque façon. L'usure, les déchirures ou la décoloration de cuir ne sont pas couverts par cette garantie. Cette garantie vous donne des droits légaux spécifiques et vous pouvez également avoir d'autres droits qui varient d'un État à l'autre.

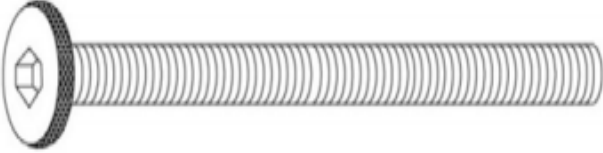
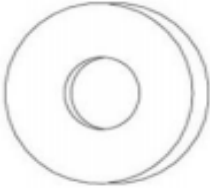
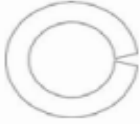
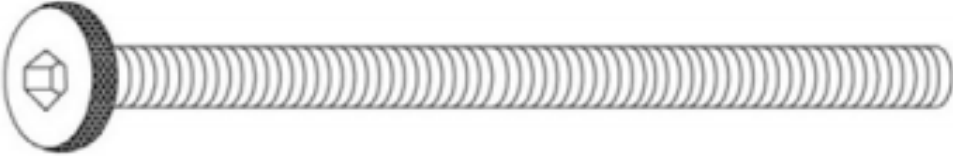

AVERTISSEMENT: Si ce produit est endommagé, et/ou des pièces sont brisées ou manquantes, NE PAS UTILISER.

CHAISE PARSON DA7905 / DA7905-GR

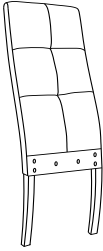
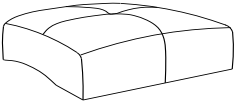
QUINCAILLERIE

| | | |
|---|--|---|
| <p>1</p>  <p>Ø5/16" X 60mm</p> | <p>2</p>  <p>Ø22 X 1.8mm</p> | <p>3</p>  <p>Ø12.5 X 1.2mm</p> |
| <p>BOULON À TÊTE HEXAGONALE 6 PCS</p> | <p>RONDELLE PLATE 10 PCS</p> | <p>RONDELLE DE RESSORT 10 PCS</p> |
| <p>4</p>  <p>Ø5/16" X 90mm</p> | <p>5</p>  | |
| <p>BOULON À TÊTE HEXAGONALE 4 PCS</p> | <p>CLÉ HEXAGONALE 1 PC</p> | |
| <h3>LISTE DE PIÈCES</h3> | | |
| <p>A</p>  | <p>B</p>  | <p>C</p>  |
| <p>DOSSIER 1 PC</p> | <p>SIÈGE 1 PC</p> | <p>PIED AVANT 2 PCS</p> |

CHAISE PARSON DA7905 / DA7905-GR

ÉTAPE 1

Placez le dossier (A) sur une surface propre et lisse. Retirez le revêtement de tissu sous le siège (B). Fixez le siège (B) au dossier (A) avec les rondelles plates (2), les rondelles ressorts (3) et des boulons à tête hexagonale (1) à travers le centre du siège (B). Utilisez la clé hexagonale (5) pour serrer les boulons.

NOTE: Ne pas serrer complètement les boulons.

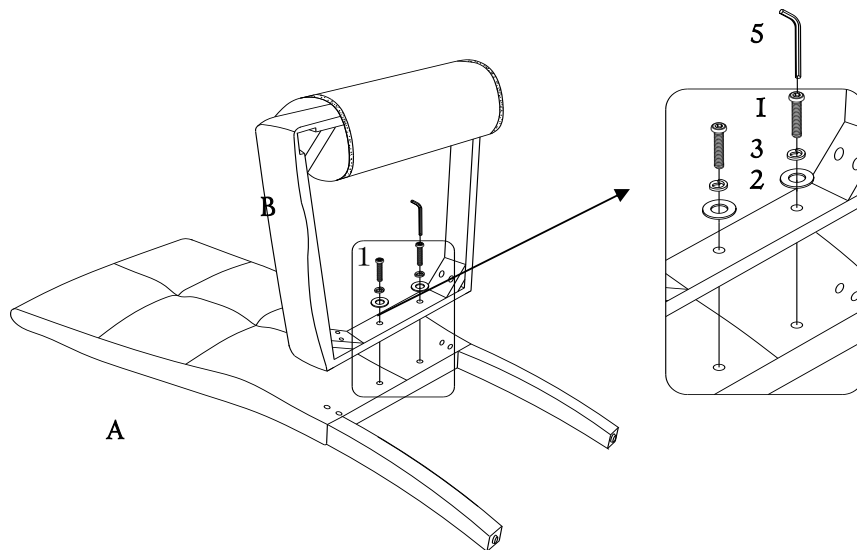

CHAISE PARSON DA7905 / DA7905-GR

ÉTAPE 2

Fixez le siège (B) au dossier (A) avec des rondelles plates (2), des rondelles ressorts (3) et des boulons à tête hexagonale (4). Utilisez la clé hexagonale (5) pour serrer les boulons.

NOTE: Ne pas serrer complètement les boulons.

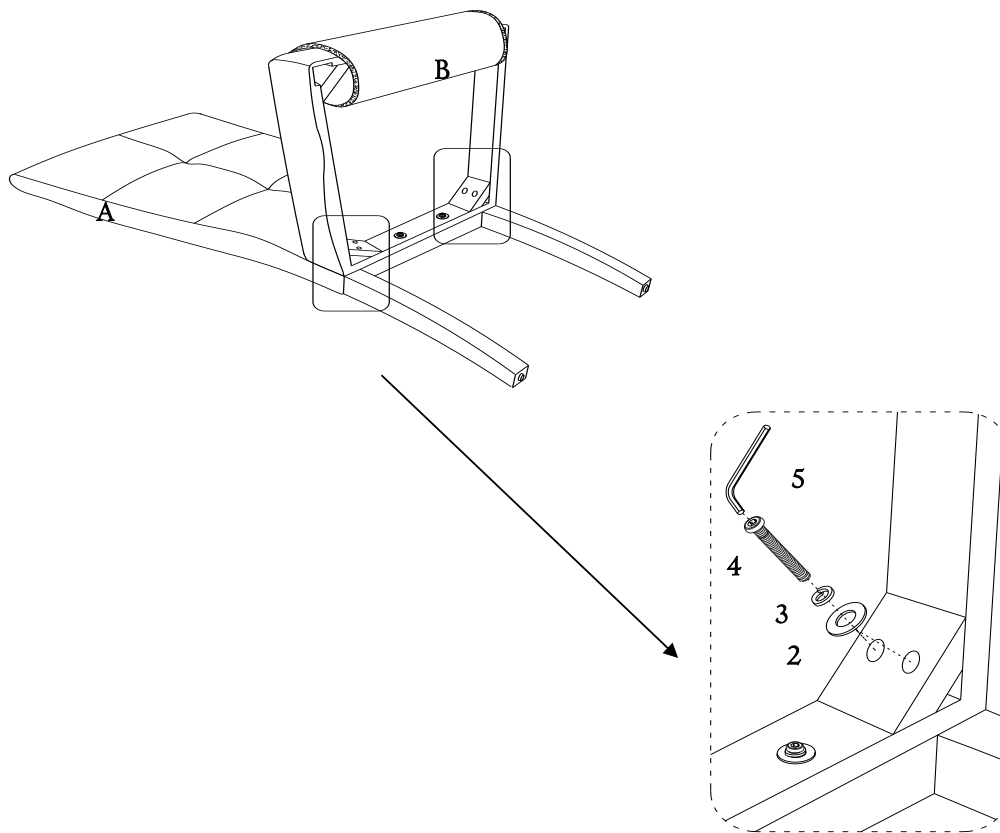

CHAISE PARSON

DA7905 / DA7905-GR

ÉTAPE 3

Fixez les pieds avant (C) au siège (B) avec des rondelles plates (2), des rondelles ressorts (3) et des boulons à tête hexagonaux (1). Utilisez la clé hexagonale (5) pour serrer les boulons.

Serrez tous les boulons précédemment installés.

Placez le revêtement en tissu en place.

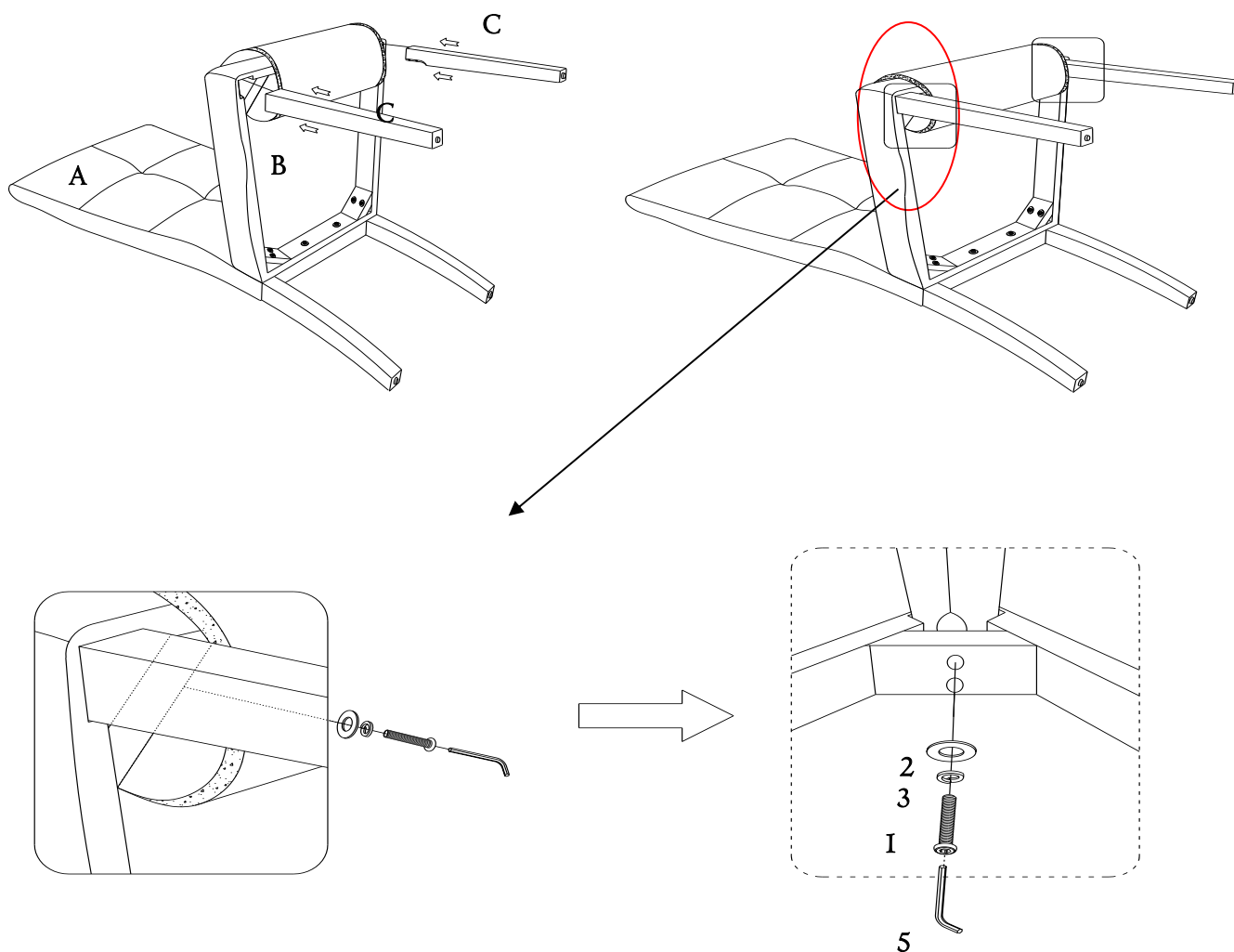

CHAISE PARSON DA7905 / DA7905-GR

ÉTAPE 4

Placez le revêtement en tissu en place.

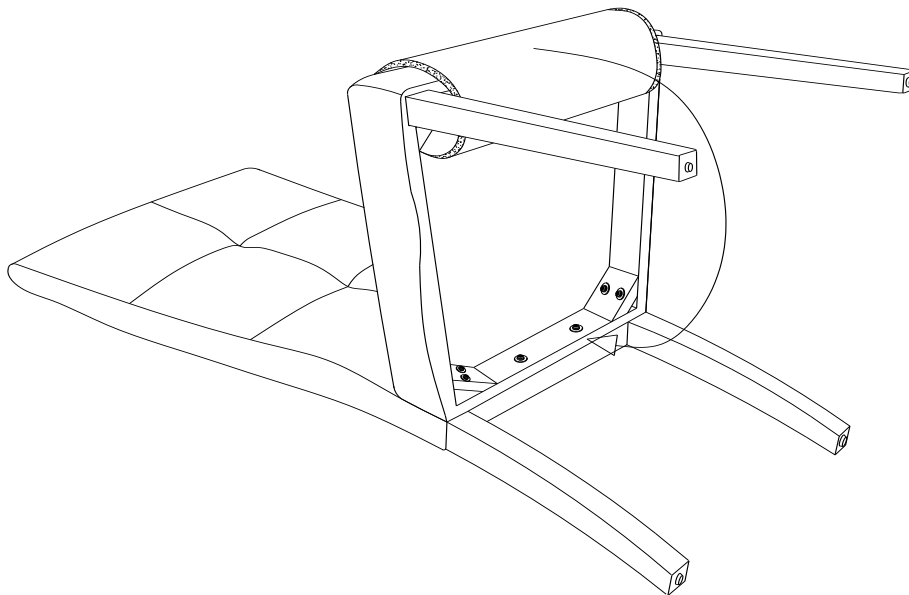

Note: Les pieds avant (C) sont équipées de niveleurs réglables. Avant de placer cet objet à l'emplacement souhaité, assurez-vous que la chaise repose uniformément sur le sol en tournant les niveleurs réglables dans le sens des aiguilles d'une montre ou dans le sens inverse des aiguilles d'une montre (au besoin).

CHAISE PARSON DA7905 / DA7905-GR



ATTENTION: Cette unité est conçue pour être utilisée seulement avec les produits et/ou les poids maximum indiqués. L'utilisation avec d'autres produits et/ou des produits plus lourds que les poids maximum indiqués peut entraîner de l'instabilité et causer des blessures.

Époussetez régulièrement avec un chiffon doux et sec pour empêcher la poussière de s'accumuler. Un tissu humide peut être utilisé occasionnellement pour nettoyer la surface. Utilisez un service de nettoyage professionnel pour nettoyer le tissu.

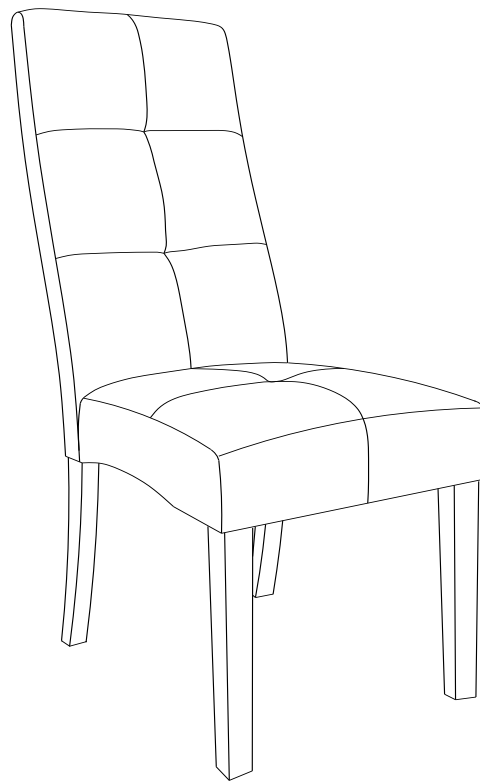

Poids maximums = 225lbs

NE PAS RETOURNER LE PRODUIT AU MAGASIN.

Si une pièce est manquante ou endommagée, contactez notre Service à la clientèle. Nous remplacerons la pièce **GRATUITEMENT.**



Tél #: 1-800-295-1980
Courriel: das@dorel.com
Télécopieur #: 514-353-7819

Service à la clientèle

S.V.P. NE PAS RETOURNER CE PRODUIT AU MAGASIN

VEUILLEZ CONTACTER UN REPRÉSENTANT DU SERVICE À LA CLIENTÈLE À L'UN DES NUMÉROS SUIVANTS SI DES PIÈCES SONT MANQUANTES OU DÉFECTUEUSES.

Numéro de téléphone du Service à la clientèle : 1-800-29€

Numéro de télécopieur du Service à la clientèle : 514-353-7819

Courriel : das@dorel.com

Date de la demande :

Nom :

Adresse de livraison :

Rue & Numéro :

Ville & Province :

Code postal :

Numéro de téléphone de jour :
(incluant le code régional)

Date & Lieu d'achat :

Description de la (des) pièce(s) et quantité: (S.V.P. assurez-vous d'inscrire le numéro de modèle ou le numéro de produit SKU).

Customer Service Representative Mailing Address:

Service à la clientèle, Département No. 413, 12345 boul. Albert-Hudon, Suite 100, Montreal, QC, Canada, H1G 3L1