



Kitchen Cart

Model Number:

UPC Code:

Color:

DA7840

0-65857-17805-0

Gray

Congratulations on your latest furniture purchase! **Dorel Living** furniture has been developed with quality, convenience and style in mind. We trust it will provide you with many years of exceptional comfort and service.

Before beginning assembly, we encourage you to familiarize yourself with your new furniture piece by taking a few minutes to go through this booklet. It contains important information on our warranty and care tips to keep your furniture looking as good as new.

Customer satisfaction is important to us at Dorel Asia. Our agents are available Monday to Friday 8am to 5pm (EST) to answer any question you may have. For faster service, always have the model number ready when calling our toll free number **1-800-295-1980** or emailing us at **das@dorel.com**.

For more great furniture ideas, check out our website at www.dorelliving.com

You can also keep up to date on all the latest trends by liking our [Facebook page](#).

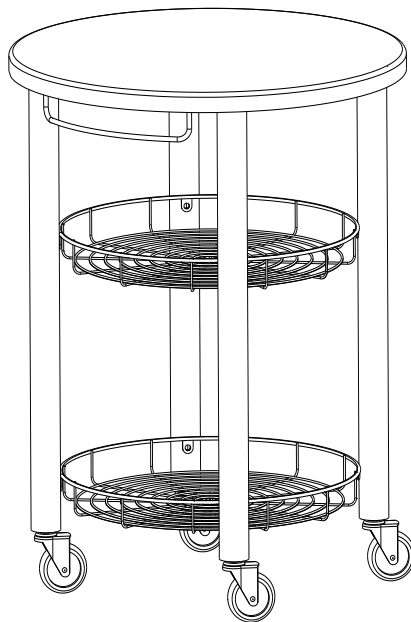

Date of Purchase: ____ / ____ / ____

Lot Number: _____

(taken from carton)

DO NOT RETURN PRODUCT TO THE STORE. If a part is missing or damaged, contact our customer service department. We will replace the part **FREE** of charge.

NOTE: THIS INSTRUCTION BOOKLET CONTAINS **IMPORTANT** SAFETY INFORMATION. PLEASE READ AND KEEP FOR FUTURE REFERENCE.

CUSTOMER SERVICE

If you are missing parts or have any questions about this product, contact our customer service representative first!



CALL 1-800-295-1980

You can also order parts by writing to the address listed below. Please include the product model number, color and a detailed description of the part.

Customer Service Department No. 413
12345 Albert-Hudon Boulevard, Suite 100
Montreal, Quebec
Canada H1G 3L1
E-MAIL: das@dorel.com

NOTE

- * **DO NOT** use power tools.
- * Caution: Adult assembly required.
- * Assembly will require 2 people.
- * Estimated assembly time: 30 minutes.



WARNING

- * **DO NOT** use the cart as a seating surface.
- * **DO NOT** place any type of electrical appliance on the unit.
- * **DO NOT** place any pots or pans containing hot liquids on the unit.
- * **DO NOT** place any item on the top panel weighing more than 10 lbs.
- * **DO NOT** place any item on the cart with dimensions exceeding those of the top panel.
- * Before moving the cart remove all products off the top panel and make sure the caster wheels are in the unlocked position.
- * To prevent damage to the caster wheels, gently lift the cart when sliding it over raised edges on the floor.
- * After placing the cart in the desired location, lock the caster wheels to prevent movement.

CARE AND CLEANING

Dust regularly with a soft, lint-free cloth to prevent soil build-up. A damp cloth may be used occasionally to clean surface. Dry immediately. Do not use any abrasives that may damage finish. Excessive exposure to sunlight and extreme changes in temperature and moisture can damage wood furniture.

MAINTENANCE

Check bolts/screws periodically and tighten them if necessary.

LIMITED WARRANTY



Dorel warrants its product to be free from defects in material and workmanship and agrees to remedy any such defect. This warranty covers 1 year from the date of original purchase. This warranty is valid only upon presentation of proof of purchase. This is solely limited to the repair or replacement of defective furniture components and no assembly labor is included. This warranty does not apply to any product which has been improperly assembled, subjected to misuse or abuse or which has been altered or repaired in any way. This warranty gives you specific legal rights and you may also have other rights which vary from State to State.



WARNING: Should this product become damaged, and/or components are broken or missing, DO NOT USE.



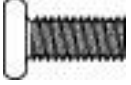

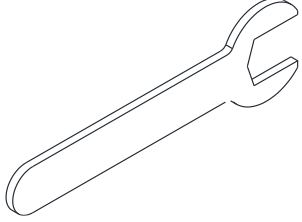
Kitchen Cart DA7840

HARDWARE LIST

1	 Ø1/4"*1/2"	2	 Ø5/32"*5/8"
BOLT 20 PCS		SCREW 12 PCS	
3	 M4	4	 14mm
ALLEN KEY 1 PC		ALLEN WRENCH 1 PC	

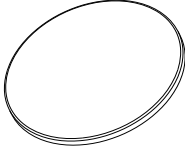
Kitchen Cart DA7840

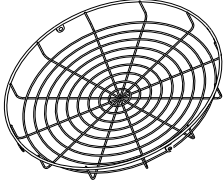
PARTS LIST

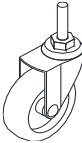
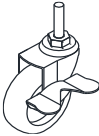
A 	B 	C 
TOP PANEL 1 PC	POST 4 PCS	WIRE BASKET 2 PCS
D 	E 	F 
TOWEL RACK 2 PCS	CASTER 2 PCS	LOCKING CASTER 2 PCS

Kitchen Cart DA7840

STEP 1

Attach three posts (B) to top panel (A) with bolts (1) using Allen key (3).

Once installed the holes on the posts (B) should face inward (see below).

NOTE: Do not fully tighten the bolts. Loose bolts will facilitate assembly in the following steps.

NOTE: The fourth post (B) will be installed in a later step.

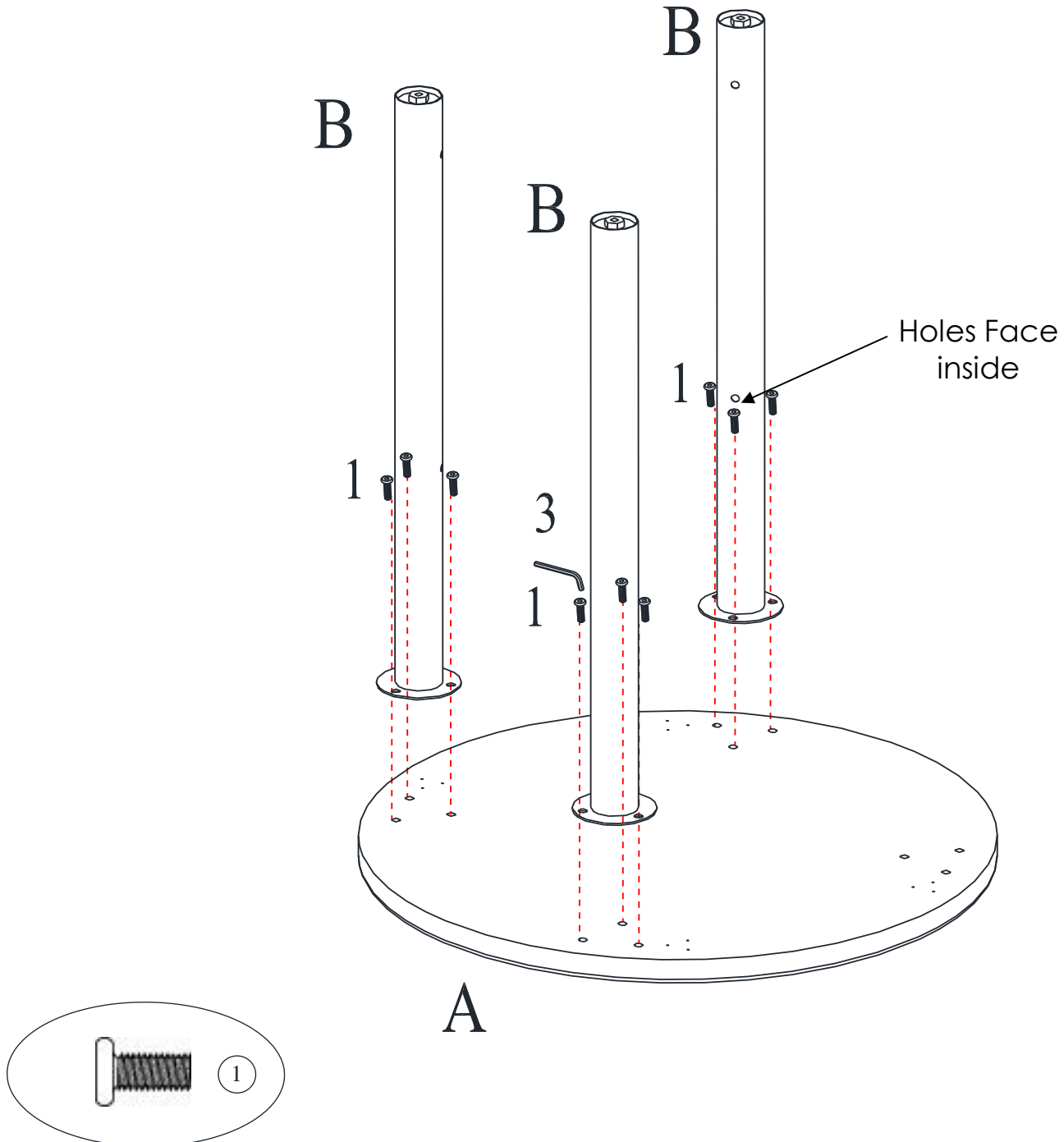

Kitchen Cart DA7840

STEP 2

Attach the wire baskets (C) to posts (B) with bolts (1) and Allen key (3).

NOTE: Do not fully tighten the bolts. Loose bolts will facilitate assembly in the following steps.

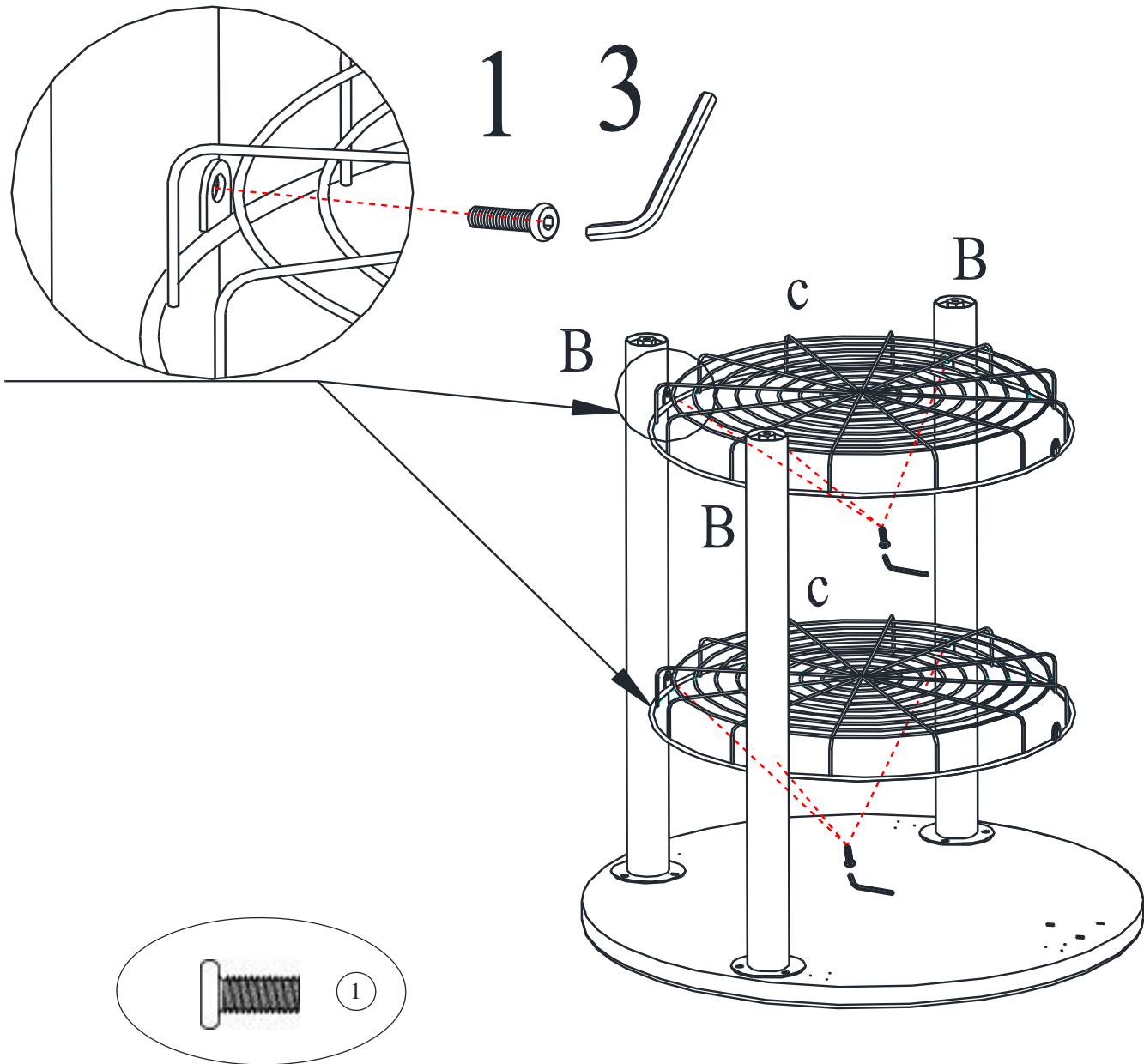

Kitchen Cart DA7840

STEP 3

Attach the last post (B) to top panel (A) and wire baskets (C) with bolts (1) and Allen key (3).

Tighten all the bolts previously installed.

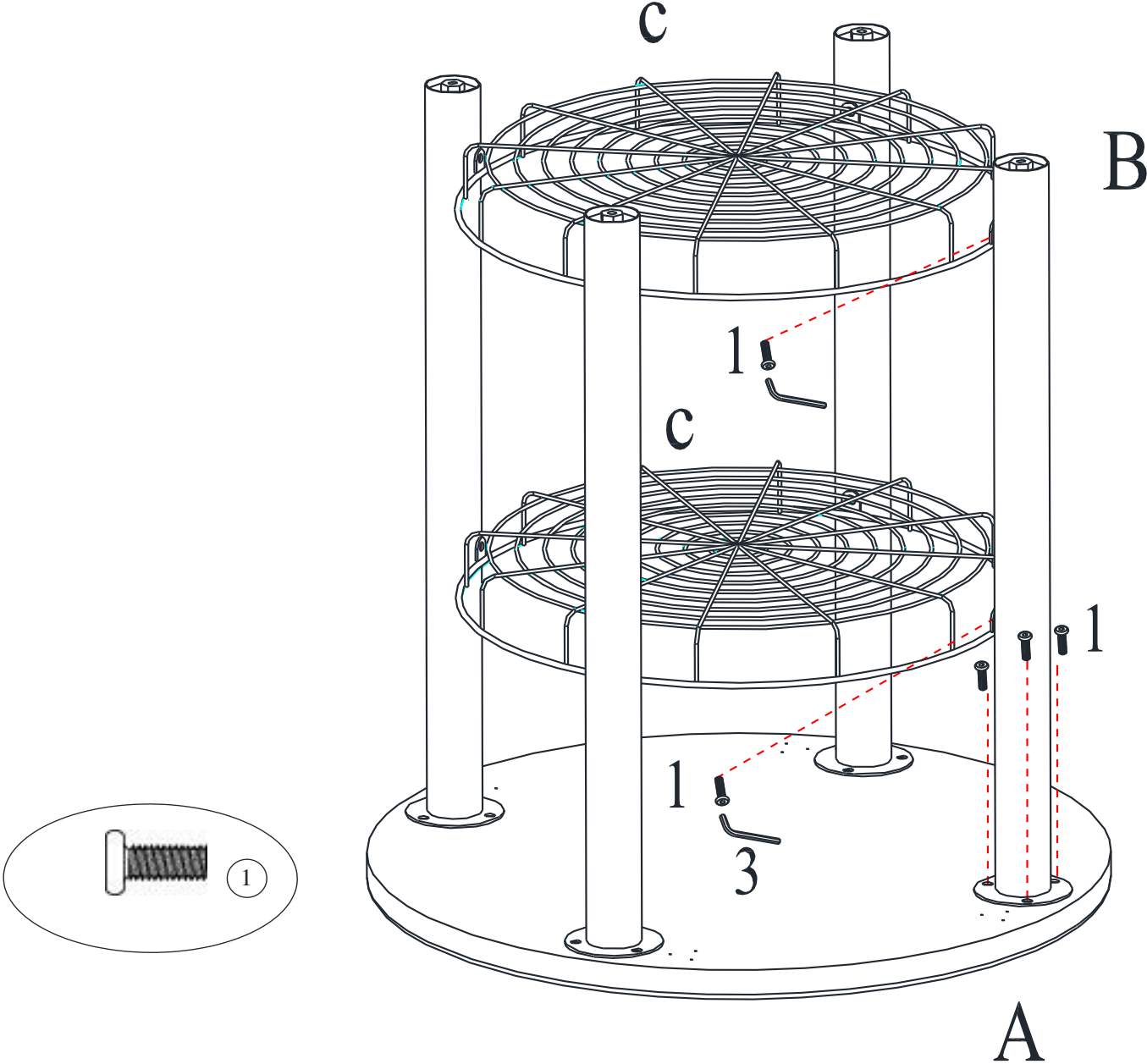

Kitchen Cart DA7840

STEP 4

Attach towel racks (D) to top panel (A) with screws (2) using a Phillips head screwdriver (not included).

NOTE: Towel racks need to align with the holes in the top panel before assemble.

NOTE: Screws (2) will make their own holes. Do not use power tools and do not over tighten the screws.

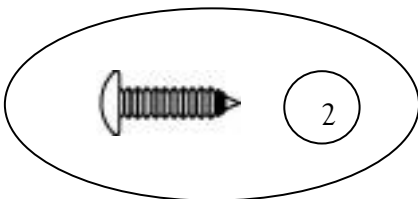
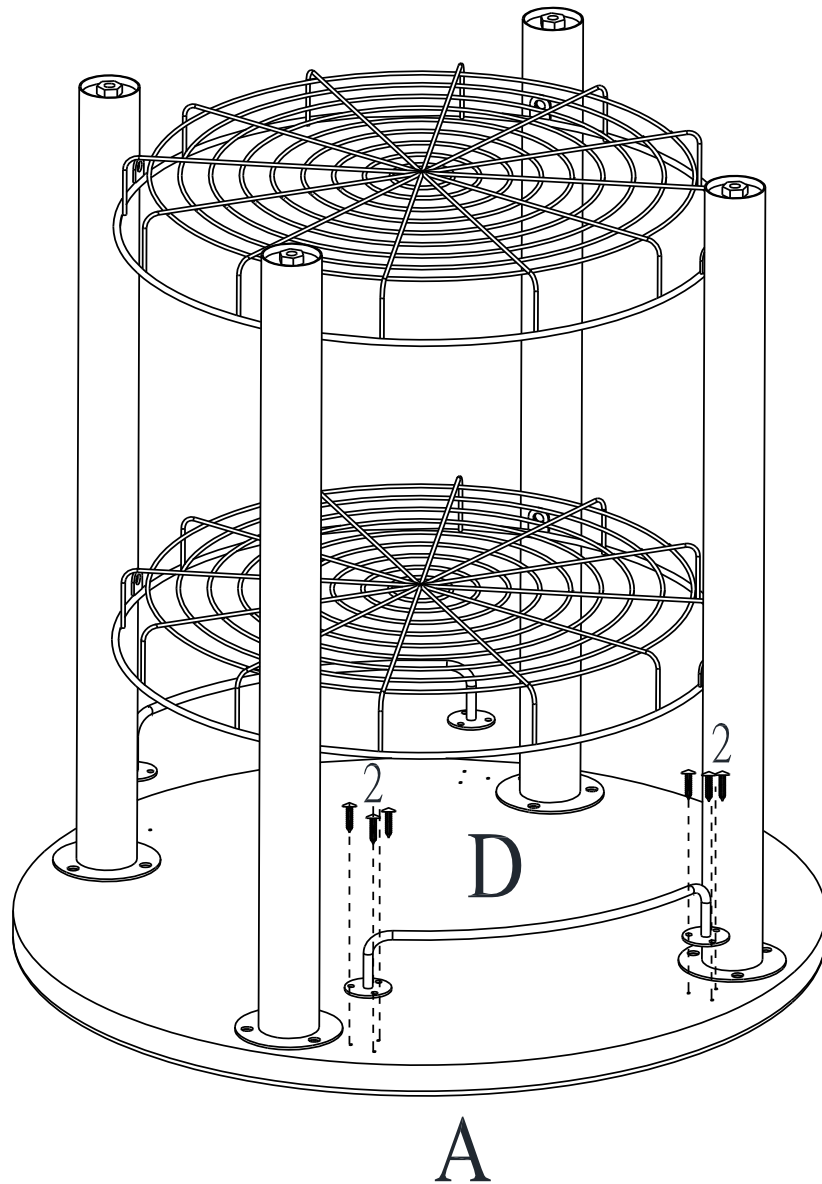

Kitchen Cart DA7840

STEP 5

Attach casters (E & F) to the assembled unit by rotating them clockwise.

Use Allen Wrench (4) to tighten the casters (E & F).

Turn the assembled unit upright.

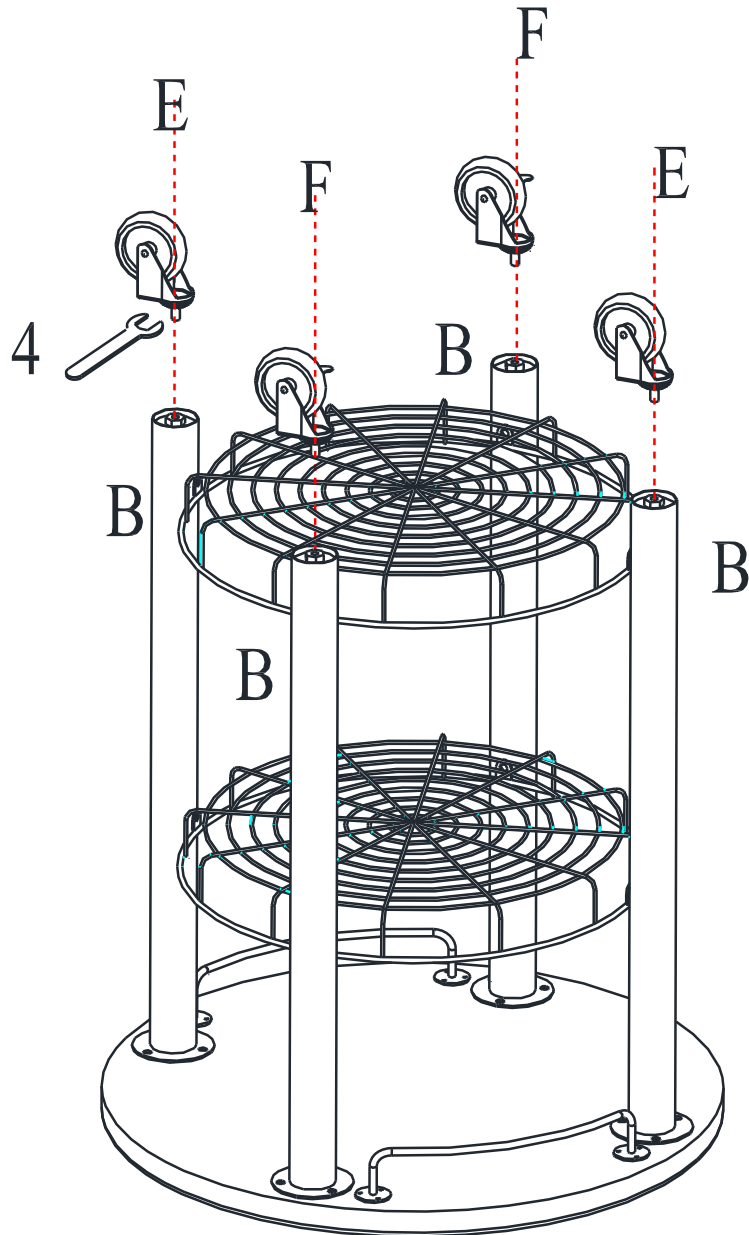

Kitchen Cart DA7840



CAUTION: This unit is intended for use only with the products and/or maximum weights indicated. Use with other products and/or products heavier than the maximum weights indicated may result in instability or cause possible injury.

Maximum weights

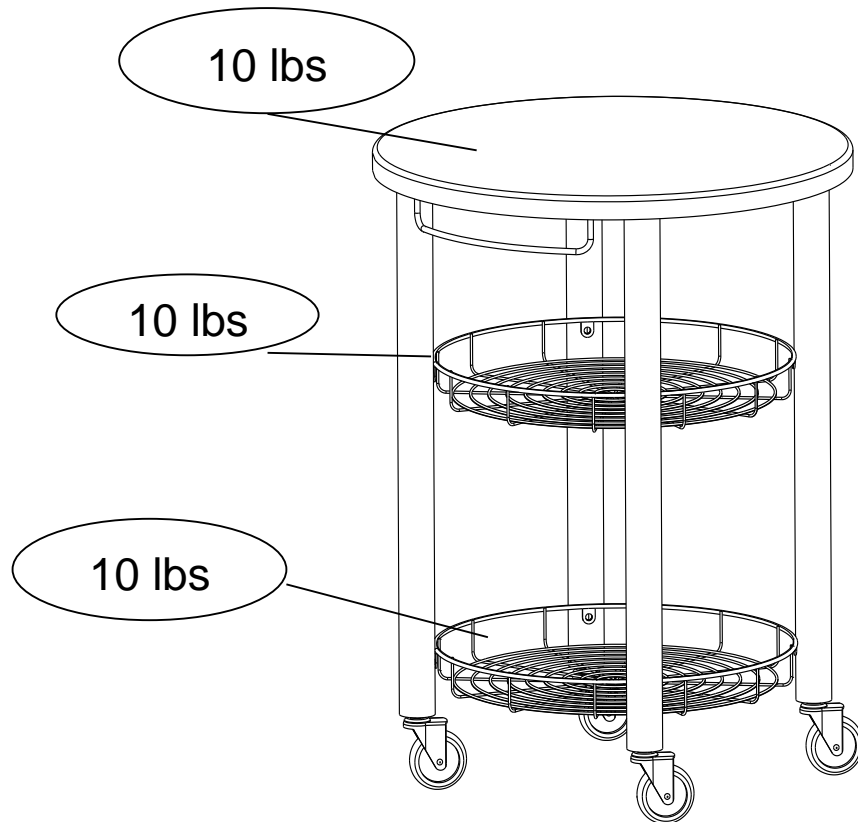

That's it ! You've finished assembling your kitchen cart.

DO NOT RETURN PRODUCT TO THE STORE.

If a part is missing or damaged, contact our customer service department. We will replace the part FREE of charge.



Tel #: 1-800-295-1980
E-Mail: das@dorel.com
Fax #: 514-353-7819

Customer Service

PLEASE DO NOT RETURN THIS PRODUCT TO THE STORE

PLEASE CONTACT CUSTOMER SERVICE REPRESENTATIVES AT THE FOLLOWING NUMBERS SHOULD THERE BE ANY MISSING OR DEFECTIVE PART(S).

Customer Service Phone Number 1-800-295-1980

Email: das@dorel.com

Customer Service Fax Number 514-353-7819

Request Date:

Name:

Shipping Address:

Street & Number:

City & State:

Zip Code:

Day Time Phone Number:
(including area code)

Date & Place of Purchase:

Part(s) description and quantity: (Please be sure to list model number or SKN number)

Customer Service Representative Mailing Address:

Customer Service Department No. 413, 12345 Albert-Hudon Boulevard, Suite 100, Montreal, QC, Canada, H1G 3L1

CARRITO MULTIFUNCIÓN

DOREL
Living

Modelo No:

CODIGO UPC:

Color:

DA7840

0-65857-17805-0

Gris

¡Felicitaciones por su nueva compra de un mueble! Los muebles de la línea **Dorel Living** han sido diseñados con la calidad, la comodidad y el estilo en mente. Estamos seguros de que este mueble le servirá por muchos años con su comodidad excepcional.

Le recomendamos que antes de comenzar a armarlo se familiarice con su nueva compra y tome unos minutos de su tiempo para leer este manual. Contiene información importante sobre nuestra garantía y consejos de cuidados para que su mueble siempre conserve su apariencia de nuevo.

Le damos mucha importancia a Dorel Asia a la satisfacción de nuestros clientes. Nuestros representantes están disponibles de lunes a viernes de 8 h a 17 h (hora del este) para responder a todas sus preguntas. Con el fin de acelerar el servicio, por favor tenga a mano el número de modelo cuando llame a nuestro número sin coste **1-800-295-1980** o por correo electrónico a **das@dorel.com**.

Para obtener más ideas de muebles inspirantes, visite nuestro sitio web en www.dorelliving.com

También puede mantenerse informado de todas las últimas tendencias suscribiéndose a nuestra página en [Facebook](#).

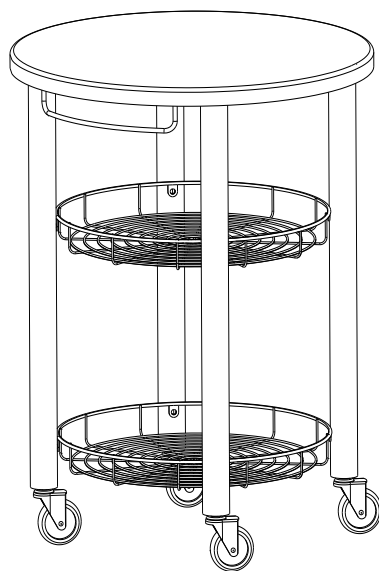

Fecha de compra: ____ / ____ / ____

Número de lote: _____
(en la caja)

NO DEVUELVA EL PRODUCTO A LA TIENDA. Si falta una pieza o está dañada, contacte nuestro departamento de servicio a la clientela. Reemplazaremos la pieza SIN cargo.

NOTA: ESTE MANUAL DE INSTRUCCIONES CONTIENE INFORMACIÓN DE SEGURIDAD **IMPORTANTE**. POR FAVOR, LÉALO Y CONSÉRVELO PARA CONSULTARLO EN EL FUTURO.

SERVICIO AL CLIENTE

Si faltan piezas o si tiene alguna pregunta sobre este producto, ¡comuníquese con nuestro representante de servicio!



LLAME AL 1-800-295-1980

También puede pedir piezas escribiendo a la siguiente dirección. Por favor incluya el número de modelo, color y una descripción detallada de la pieza.

Departamento de Servicio al Cliente No. 413

12345 Albert-Hudon Boulevard, Suite 100

Montreal, Quebec

Canada H1G 3L1

CORREO ELECTRONICO: das@dorel.com

NOTA

- * No utilice herramientas eléctricas
- * PRECAUCION: Debe ser armada por un adulto.
- * Se necesitan dos personas para armarla.
- * Tiempo estimado para armarla: 30 minutos.



ADVERTENCIA

- * NO use la carrito de cocina como asiento.
- * NO coloque ningún tipo de electrodoméstico sobre la unidad.
- * NO coloque ninguna cacerola o sartén con líquidos calientes sobre la unidad
- * NO coloque ningún artículo que pese más de 10 libras sobre el panel superior.
- * NO coloque ningún artículo cuyas dimensiones excedan las del panel superior sobre el carrito de cocina.
- * Antes de desplazar la carrito de cocina, retire todos los productos que estén sobre el panel superior y asegúrese de que las rueditas no estén aseguradas.
- * Para evitar dañar las rueditas, levante levemente el carrito de cocina cuando lo deslice sobre bordes salientes del piso.
- * Luego de colocar la mesa auxiliar de cocina en el lugar deseado, asegure las rueditas para evitar que se mueva.

CUIDADO Y LIMPIEZA

Quítele el polvo regularmente con un paño limpio y seco para evitar que haya acumulación. De vez en cuando se puede usar un paño húmedo para limpiar la superficie. Séquelo inmediatamente. No utilice productos abrasivos que puedan dañar el lustre. La exposición excesiva a la luz solar y a cambios extremos de temperatura y humedad puede dañar la madera del mueble.

MANTENIMIENTO

Verifique los pernos y tornillos periódicamente y ajústelos si es necesario.

GARANTÍA LIMITADA

Dorel garantiza que el producto está libre de defectos de material y mano de obra y se compromete a remediar cualquier defecto de este tipo. Esta garantía cubre 1 año a partir de la fecha de compra original. Esta garantía es válida solamente con presentación de una prueba de compra. Se limita a la reparación o reemplazo de componentes defectuosos del mueble y no incluye ningún trabajo de armado. Esta garantía no se aplica a ningún producto que haya sido mal armado, sometido a mal uso o abuso, o que haya sido alterado o reparado de cualquier manera. Esta garantía le da las derechas legales específicas y usted puede también tener otras derechas que varíen de estado a estado.





ADVERTENCIA: Si este producto está dañado y/o ciertas piezas faltan o están rotas, NO LO USE.

Carrito de cocina

DA7840

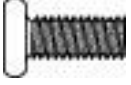

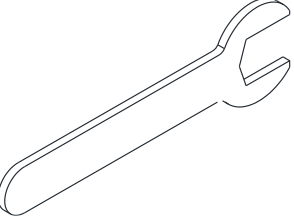

LISTA DE ACCESORIOS

<p>1</p>  <p>Ø1/4"*1/2"</p>	<p>2</p>  <p>Ø5/32"*5/8"</p>
<p>PERNO 20 PCS</p>	<p>TORNILLO 12 PCS</p>
<p>3</p>  <p>M4</p>	<p>4</p>  <p>14mm</p>
<p>LLAVE ALLEN 1 PC</p>	<p>LLAVE INGLESА 1 PC</p>

Carrito de cocina

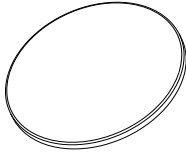
DA7840

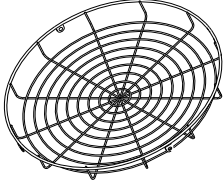
LISTA DE PIEZAS

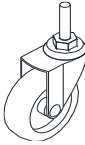
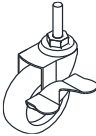
A 	B 	C 
TAPA DEL CARRITO 1 PC	PATA 4 PCS	CESTO DE REJILLA 2 PCS
D 	E 	F 
TOALLERO 2 PCS	RUEDA 2 PCS	RUEDA BLOQUEABLE 2 PCS

Carrito de cocina DA7840

ETAPA 1

Una tres patas (B) con la tapa del carrito (A) con pernos (1) y la llave Allen (3).

Una vez instaladas las patas, los agujeros de las mismas (B) deben estar orientados hacia adentro (ver más abajo).

NOTA: No ajuste los pernos totalmente. El dejarlos algo flojos facilitará el trabajo en las siguientes etapas.

NOTA: La cuarta pata (B) será instalada en una etapa posterior.

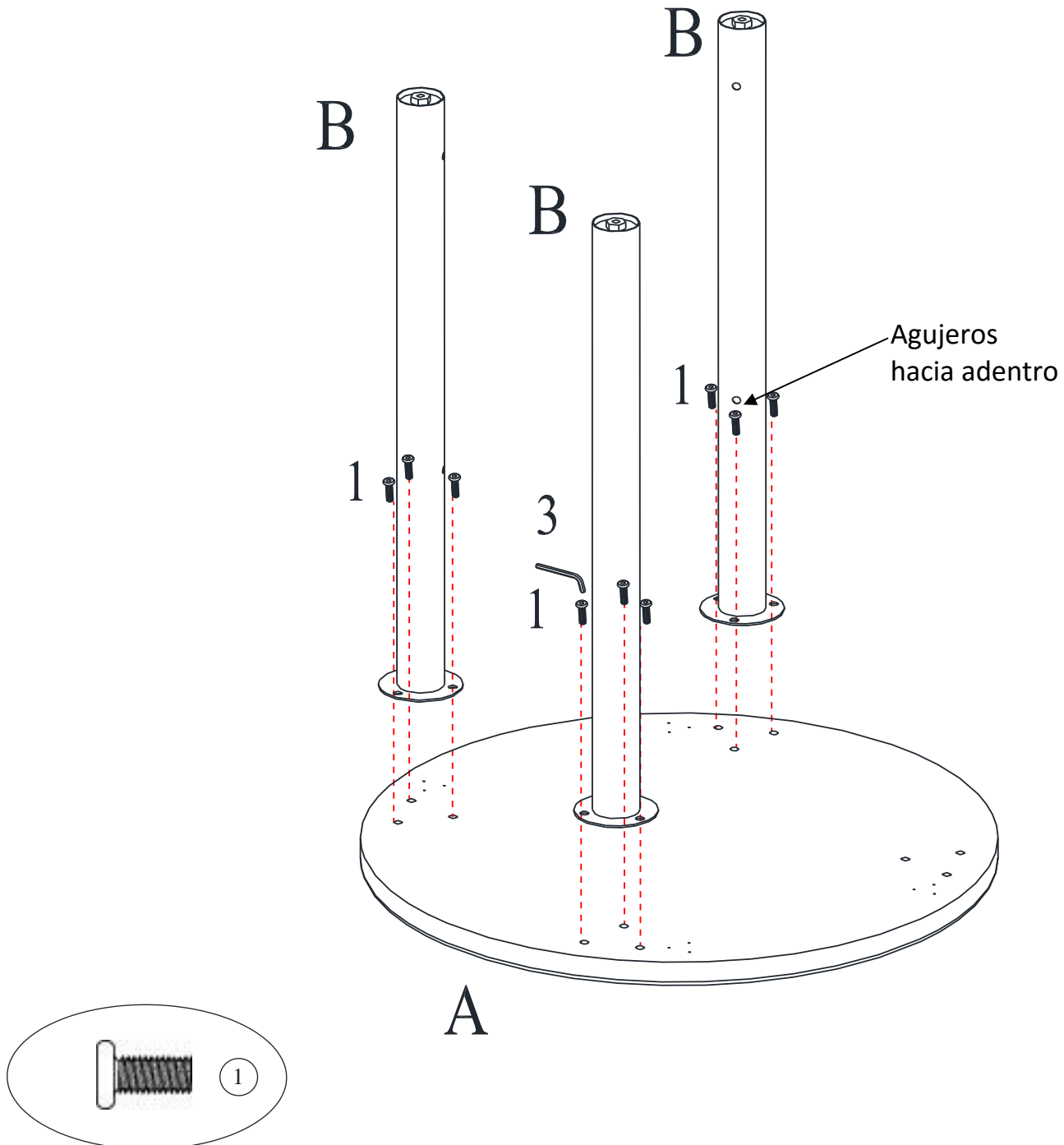

Carrito de cocina DA7840

ETAPA 2

Una los cestos de rejilla (C) con las patas (B) con pernos (1) y la llave Allen (3).

NOTA: No ajuste los pernos totalmente. El dejarlos algo flojos facilitará el trabajo en las siguientes etapas.

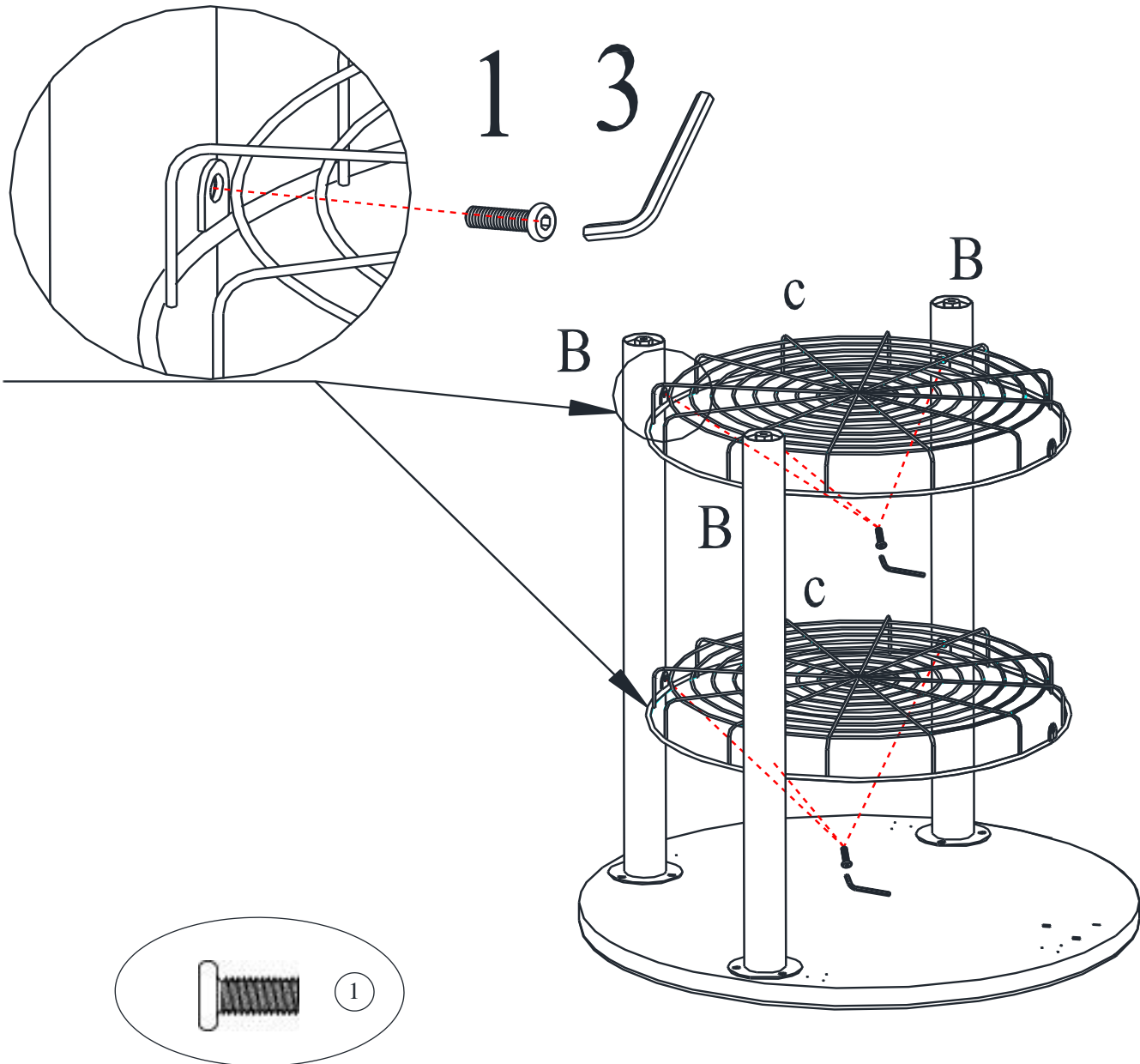

Carrito de cocina DA7840

ETAPA 3

Fije la última pata (B) a la tapa del carrito (A) y a los cestos de rejilla (C) con pernos (1) y la llave Allen (3).

Ajuste todos los pernos instalados previamente.

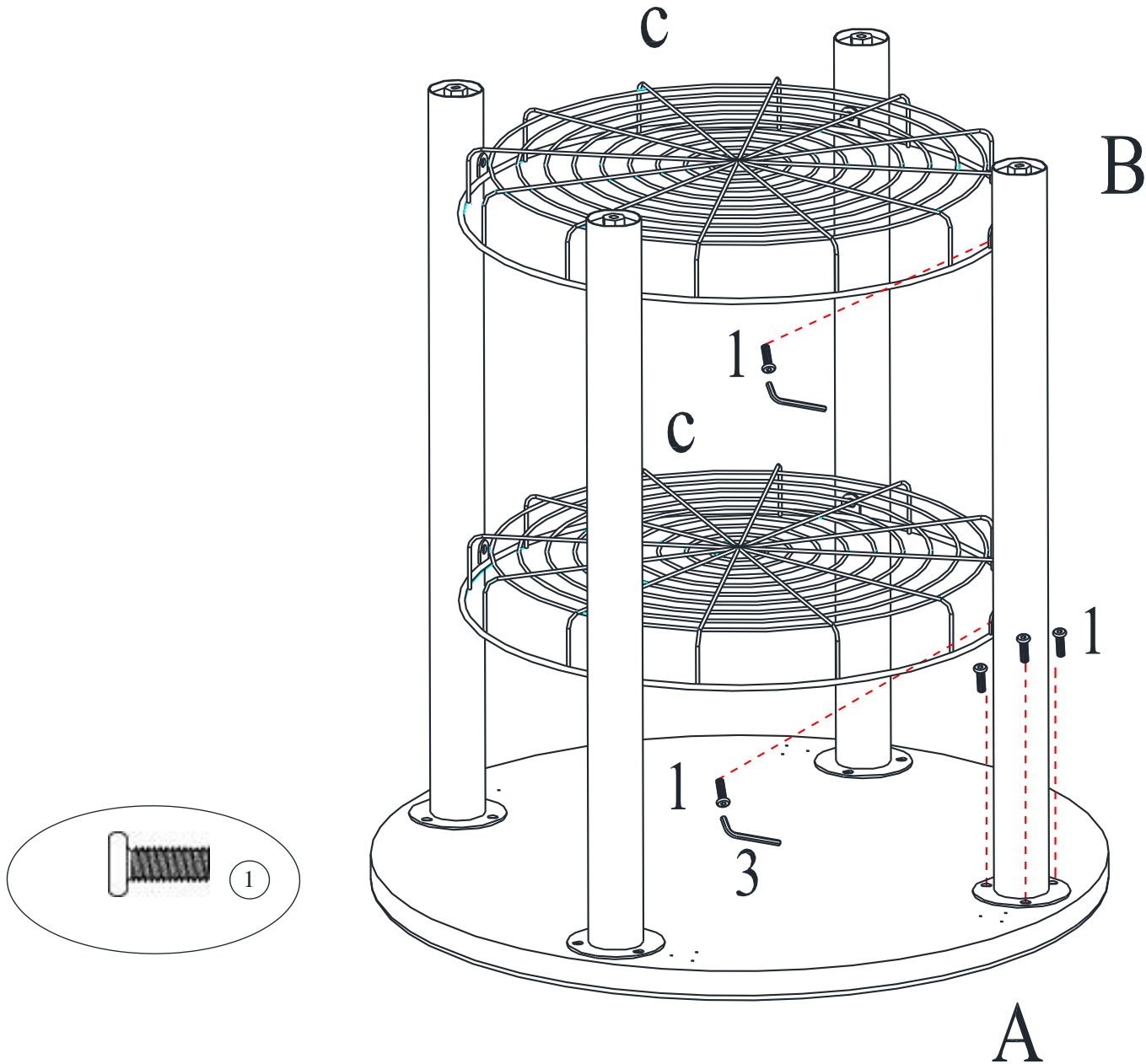

Carrito de cocina DA7840

ETAPA 4

Fije los toalleros (D) en la tapa del carrito (A) con tornillos (2) y un destornillador Phillips (no incluido).

NOTA: Los toalleros deben estar alineados con los agujeros de la tapa del carrito antes de ser instalados.

NOTA: Los tornillos (2) perforarán sus propios agujeros. No utilizar herramientas eléctricas y no ajustar demasiado los tornillos.

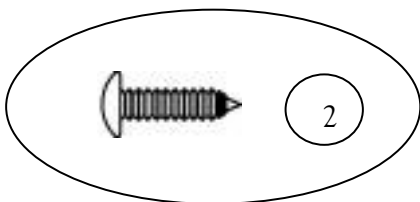
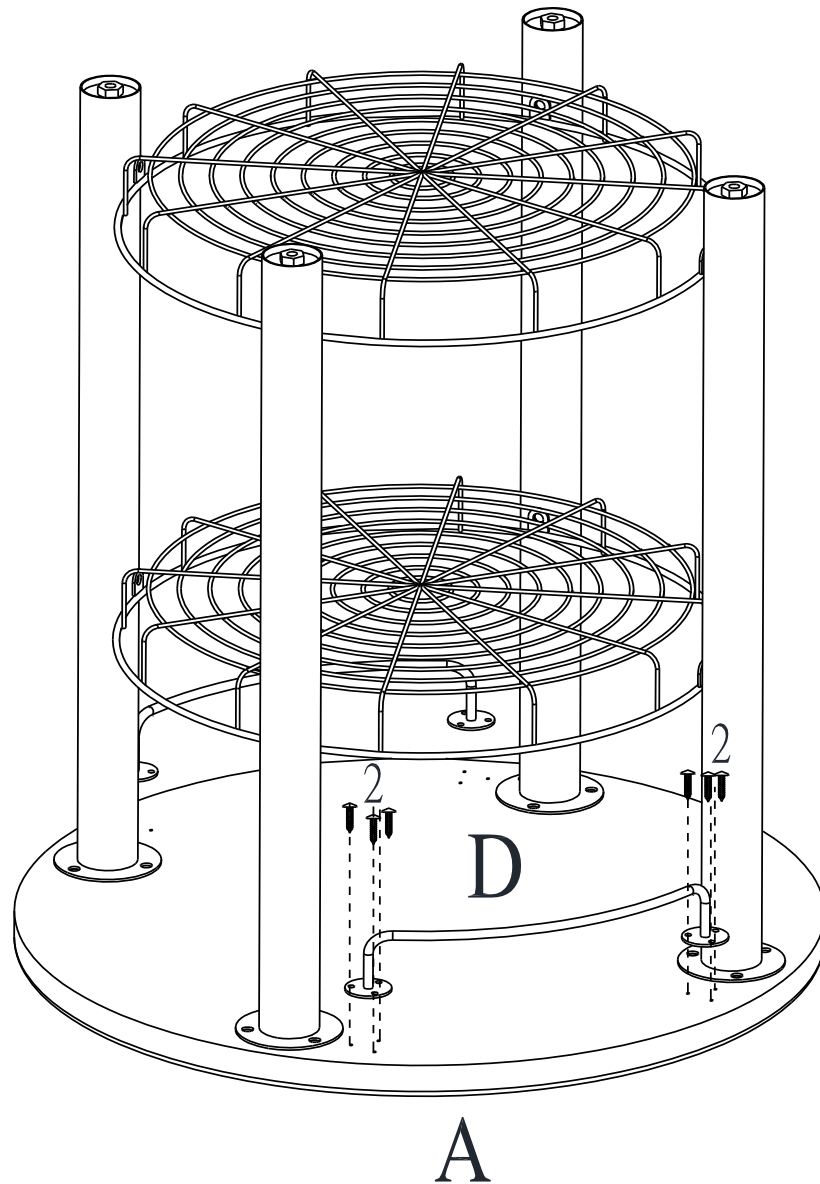

Carrito de cocina DA7840

ETAPA 5

Coloque las ruedas (E y F) en el carrito ya ensamblado girándolas en sentido horario.

Utilice la llave inglesa (4) para ajustar las ruedas (E y F).

Coloque el carrito ensamblado sobre las ruedas.

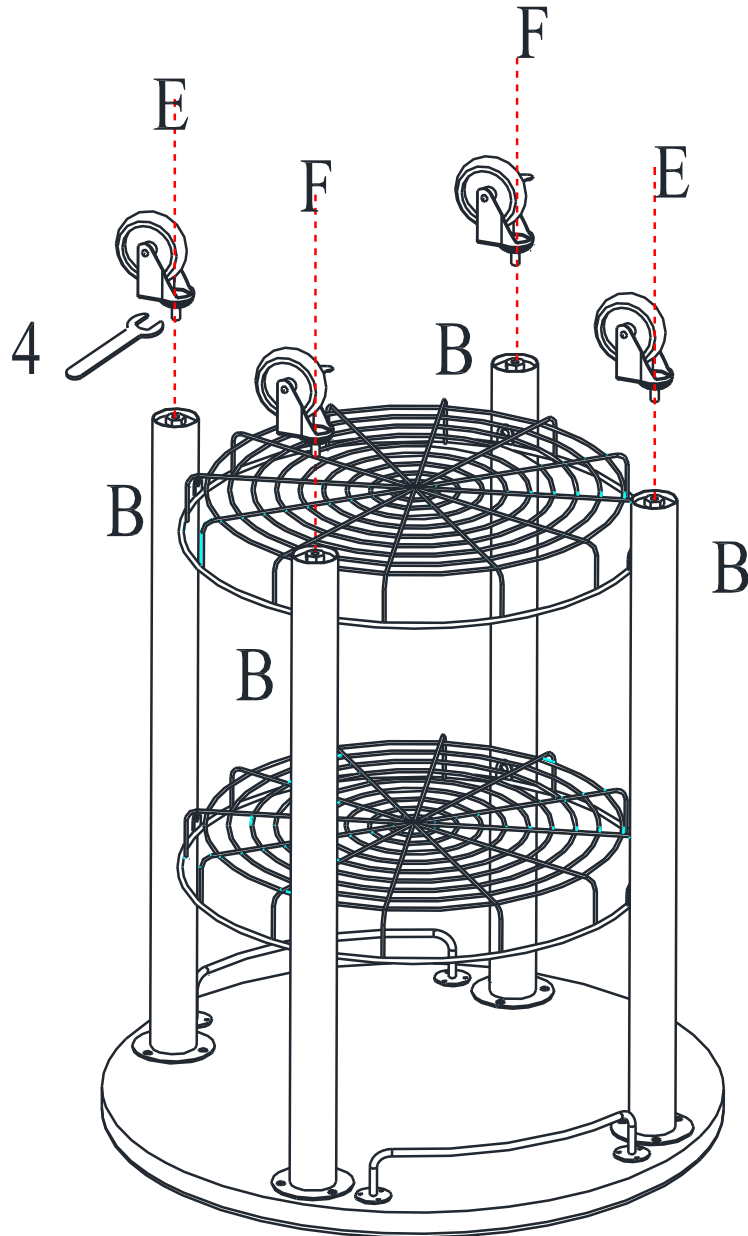

Carrito de cocina DA7840

 **PRECAUCIÓN:** Esta unidad está prevista únicamente para ser usada con los productos y el peso máximo indicados. Al usarla con otros productos más pesados que el peso máximo indicado puede resultar en inestabilidad y causar heridas.

Peso máximos

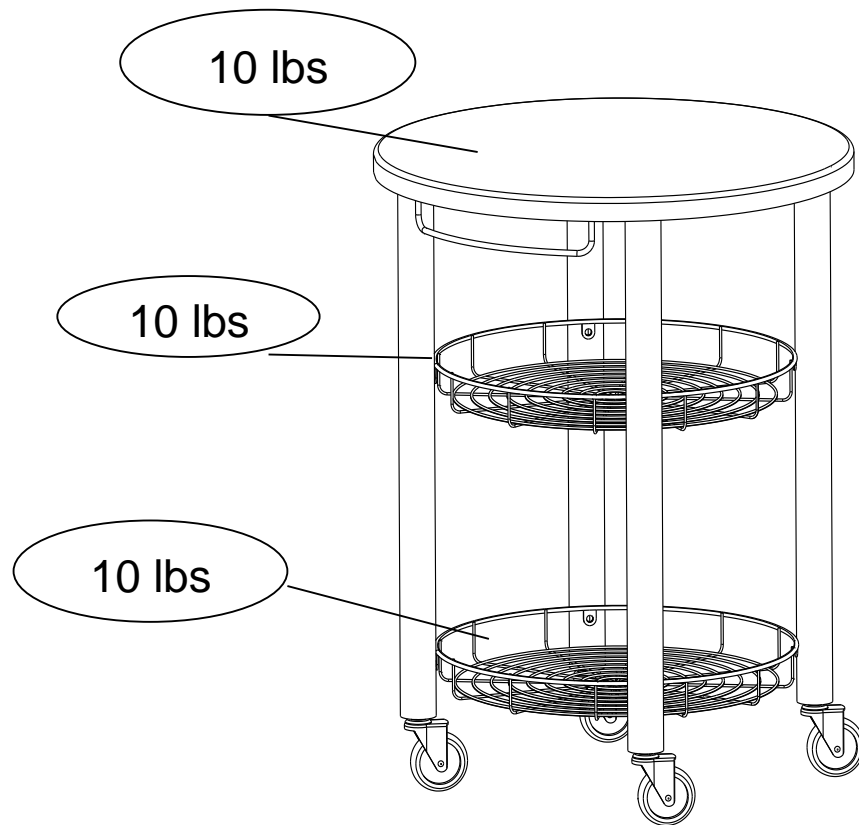

¡Listo! Acaba de armar su carrito de cocina!

NO DEVUELVA EL PRODUCTO A LA TIENDA.

Si falta una pieza o está dañada, contacte nuestro departamento de servicio a la clientela. Reemplazaremos la pieza SIN cargo.



Tel #: 1-800-295-1980
Correo electrónico: das@dorel.com
Fax #: 514-353-7819

Servicio al Cliente

POR FAVOR, NO DEVUELVA ESTE PRODUCTO A LA TIENDA

POR FAVOR, CONTACTE LOS REPRESENTANTES DEL SERVICIO A LA CLIENTELA A LOS SIGUIENTES NÚMEROS SI FALTA UNA PIEZA O ESTÁ DEFECTUOSA.

Número de teléfono del Servicio a la Clientela 1-800-295-1980
Número de fax del Servicio a la Clientela 514-353-7819 Email: das@dorel.com

Fecha de pedido:

Nombre:

Dirección de envío:
Calle y número:
Ciudad y Estado:
Código postal:

Teléfono para llamar de día:
(incluyendo código regional)

Fecha y lugar de compra:

Descripción de pieza(s) y cantidad: (Por favor, asegúrese de incluir número de modelo o número SKN)

Dirección postal del Servicio a la Clientela:

Departamento de Servicio a la Clientela No. 413, 12345 Albert-Hudon Boulevard, Suite 100, Montreal, QC, Canada, H1G 3L1

CHARIOT MULTIFONCTION

DOREL
Living

Modèle No:

Code CUP:

Couleur:

DA7840

0-65857-17805-0

Gris

Félicitations pour votre dernier achat d'un meuble ! Les meubles de la ligne **Dorel Living** ont été conçus ayant en tête la qualité, la commodité et le style. Nous sommes convaincus que ce meuble vous servira durant de nombreuses années avec un confort exceptionnel.

Nous vous encourageons à vous familiariser avec les caractéristiques de votre nouveau meuble avant de commencer l'assemblage ; prenez donc quelques minutes pour lire ce manuel. Il contient de l'information importante concernant notre garantie et des conseils d'entretien pour vous assurer de garder votre meuble aussi beau qu'aux premiers jours.

La satisfaction de nos clients est important pour nous chez Dorel Asia. Nos représentants sont disponibles du lundi au vendredi de 8 h à 17 h (heure de l'est) pour répondre à toutes vos questions. Afin d'accélérer le service, ayez toujours en main le numéro de modèle lorsque vous contacterez notre numéro sans frais **1-800-295-1980** ou par courriel à **das@dorel.com**.

Pour trouver d'autres idées inspirantes, veuillez visiter notre site web à www.dorelliving.com.

Vous pouvez aussi souscrire à notre page [Facebook](#) pour être à la fine pointe de toutes les dernières tendances.

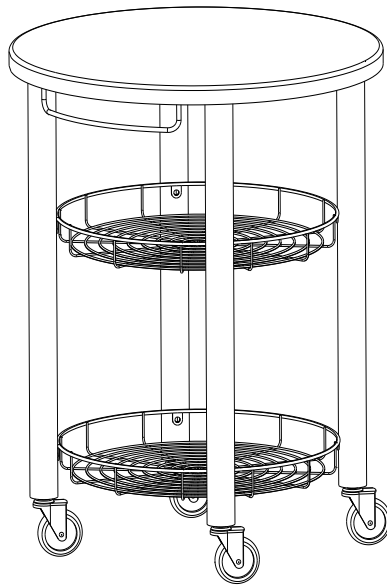

Date d'achat : ____ / ____ / ____

Numéro de lot : _____
(sur la boîte)

NE RETOURNEZ PAS LE PRODUIT AU MAGASIN. Si une pièce est manquante ou endommagée, veuillez communiquer avec notre service à la clientèle. Nous la remplacerons **GRATUITEMENT**.

NOTE: CE MANUEL D'INSTRUCTIONS CONTIENT INFORMATION DE SÉCURITÉ IMPORTANTE.
VEUILLEZ LE LIRE ET LE CONSERVER POUR RÉFÉRENCE ULTÉRIEURE.

SERVICE À LA CLIENTÈLE

Si des pièces sont manquantes ou si vous avez des questions concernant ce produit, contactez un représentant de notre service à la clientèle d'abord!

 **APPELEZ 1-800-295-1980**

Vous pouvez aussi commander des pièces en écrivant à l'adresse indiquée ci-dessous. Veuillez inclure le numéro de modèle du produit, la couleur et une description détaillée de la pièce.

Service à la clientèle, Département No. 413

12345 boul. Albert-Hudon, Suite 100

Montreal, Quebec

Canada H1G 3L1

Courriel : das@dorel.com

NOTE

- * **NE PAS** utiliser d'outils électriques.
- * Attention: Doit être assemblé par un adulte.
- * L'assemblage nécessite 2 personnes.
- * Temps d'assemblage estimé: 30 minutes.



MISE EN GARDE:

- * **NE PAS** utiliser le chariot de cuisine pour s'asseoir.
- * **NE PAS** placer aucun type d'appareil électrique sur l'unité.
- * **NE PAS** placer de casseroles ou de poêlons contenant des liquides chauds sur l'unité.
- * **NE PAS** placer aucun article sur le dessus de l'unité pesant plus de 4.5 kg (10 lb).
- * **NE PAS** placer aucun article sur le chariot de cuisine ayant des dimensions qui excèdent celles du dessus de l'unité.
- * Avant de déplacer le chariot de cuisine, retirez tous les produits sur le dessus de l'unité et assurez-vous que les roulettes sont à la position déverrouillée.
- * Pour ne pas endommager les roulettes, soulevez délicatement le chariot de cuisine lorsque vous le glissez sur des bords surélevés du sol.
- * Après avoir placé le chariot de cuisine à l'emplacement désiré, verrouillez les roulettes pour l'empêcher de bouger.

SOIN ET ENTRETIEN

Époussettez régulièrement avec un chiffon doux, sans peluche pour empêcher la saleté de s'accumuler. Un chiffon humide peut être utilisé occasionnellement pour nettoyer la surface. Séchez immédiatement. Ne pas utiliser aucun agent abrasif qui pourrait endommager la finition. Une exposition excessive au soleil et des changements extrêmes de température et d'humidité peuvent endommager le mobilier en bois.

ENTRETIEN

Vérifiez les boulons/vis périodiquement et serrez-les si nécessaire.

GARANTIE LIMITÉE

Dorel garantit que son produit est exempt de vices de matériaux et de fabrication et s'engage à remédier à un tel défaut. Cette garantie couvre 1 an à partir de la date d'achat originale. Cette garantie n'est valable que sur présentation d'une preuve d'achat. Elle est uniquement limitée à la réparation ou au remplacement de composants défectueux du mobilier et aucun travail de montage n'est inclus. Cette garantie ne s'applique pas à un produit qui a été mal assemblé, soumis à une mauvaise utilisation ou abus, ou qui a été altéré ou réparé d'une façon quelconque. Cette garantie vous donne des droits légaux spécifiques et vous pouvez également avoir d'autres droits qui varient d'une province à l'autre.





MISE EN GARDE: Si ce produit est endommagé et/ou si des pièces sont brisées ou manquantes, NE PAS UTILISER.

Chariot de cuisine



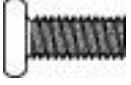

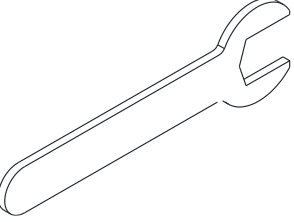
DA7840

LISTE DE QUINCAILLERIE

1	 Ø1/4"*1/2"	2	 Ø5/32"*5/8"
BOULON 20 PCS		VIS 12 PCS	
3	 M4	4	 14mm
CLÉ ALLEN 1 PC		CLÉ ANGLAISE 1 PC	

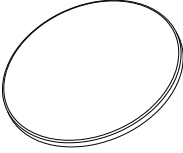
Chariot de cuisine DA7840

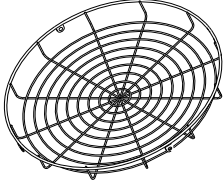
LISTE DE PIÈCES

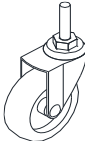
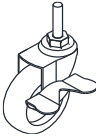
A 	B 	C 
DESSUS DU CHARIOT 1 PC	PIED 4 PCS	PANIER EN GRILLAGE 2 PCS
D 	E 	F 
PORTE SERVIETTE 2 PCS	ROULETTE 2 PCS	ROULETTE AVEC BLOCAGE 2 PCS

Chariot de cuisine DA7840

ÉTAPE 1

Attachez trois pieds (B) avec le dessus du chariot (A) avec des boulons (1) à l'aide de la clé Allen (3).

Une fois les pieds installés, les trous des pieds (B) devraient être orientés vers l'intérieur (voir ci-dessous).

NOTE : Ne pas serrer les boulons complètement. Cela facilitera le travail lors des étapes suivantes.

NOTE : Le quatrième pied (B) sera installé lors d'une étape postérieure.

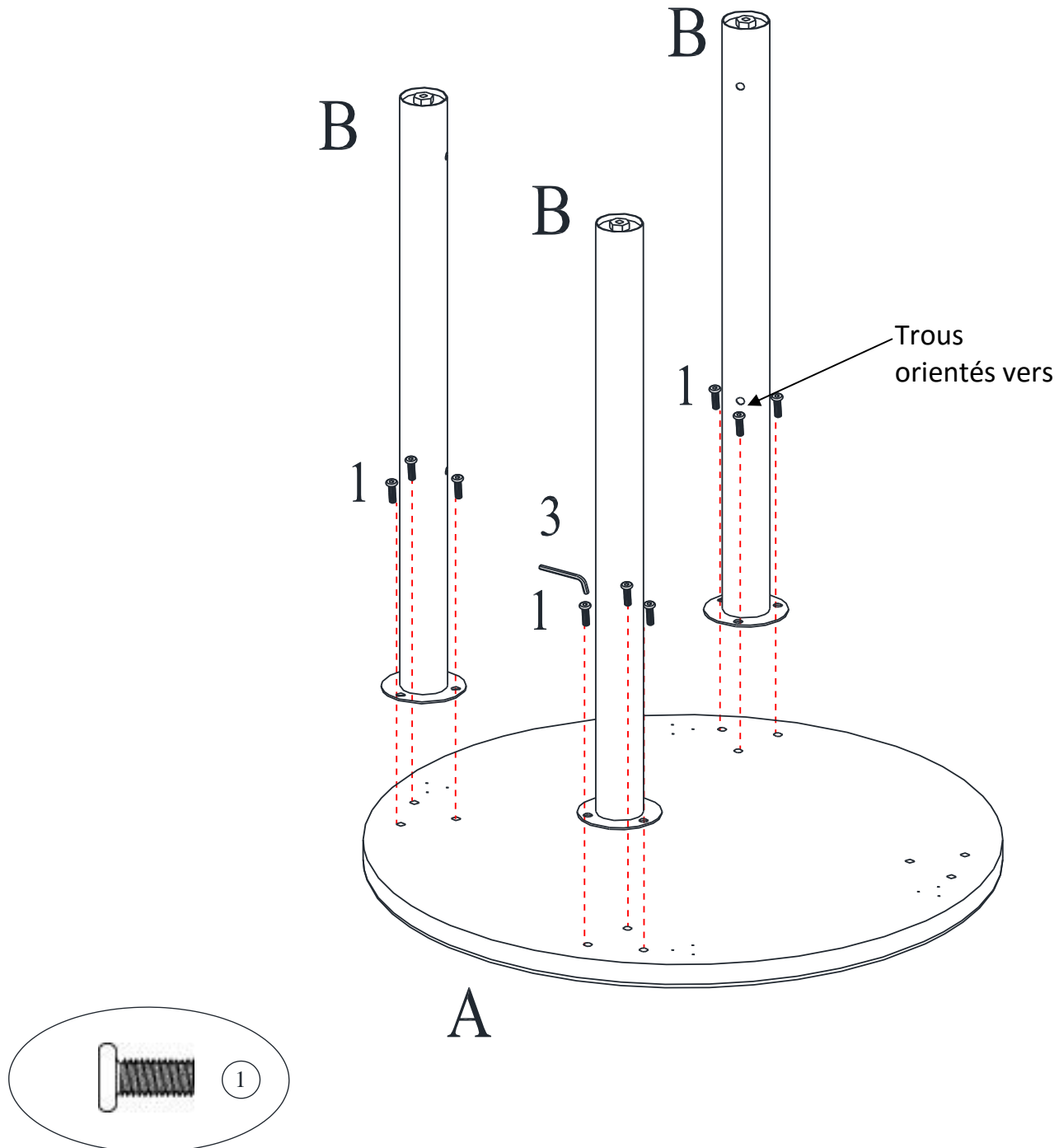

Chariot de cuisine DA7840

ÉTAPE 2

Fixez les paniers en grillage (C) aux pieds (B) avec des boulons (1) à l'aide de la clé Allen (3).

NOTE : Ne pas serrer les boulons complètement. Cela facilitera le travail lors des étapes suivantes.

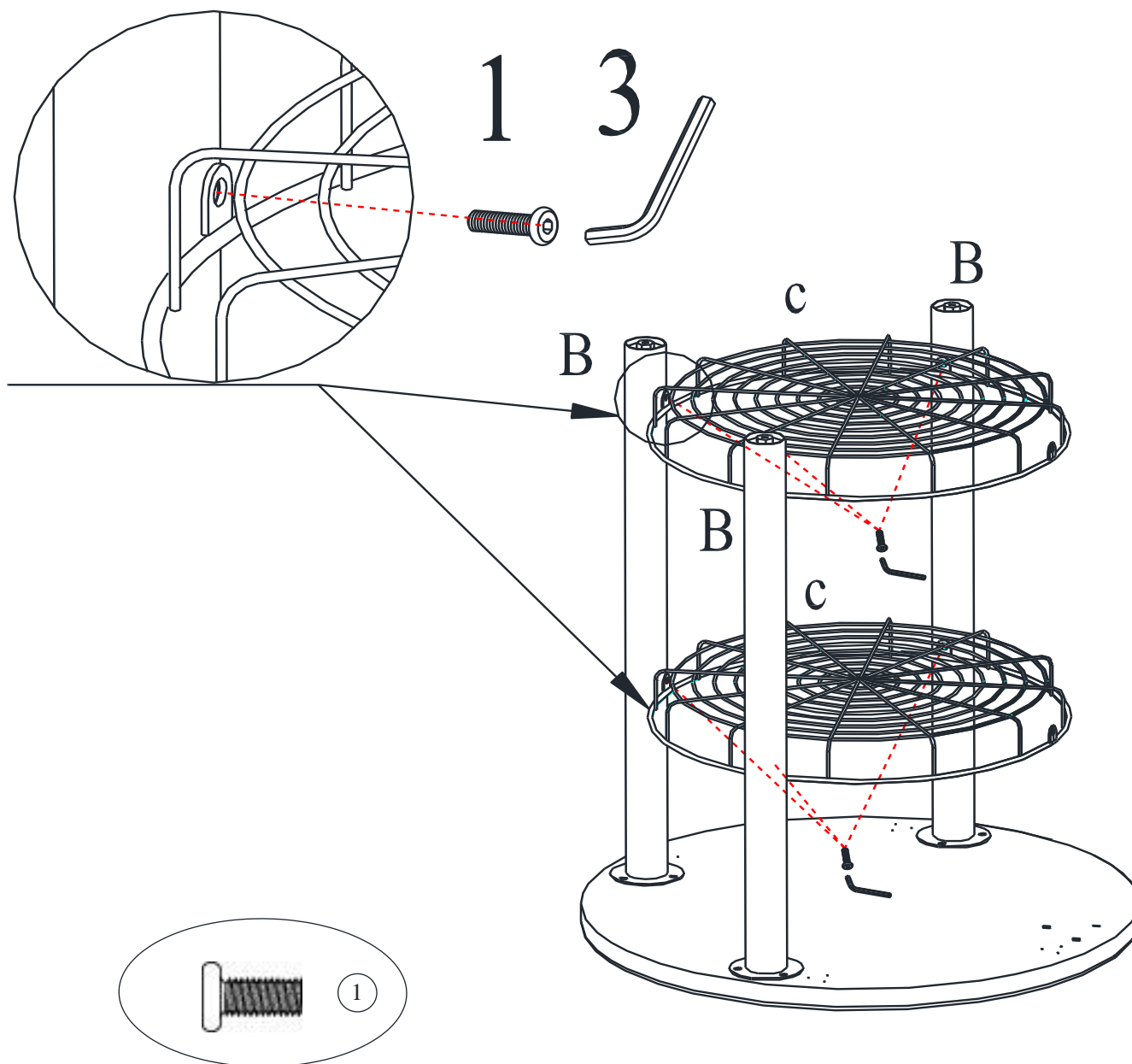

Chariot de cuisine DA7840

ÉTAPE 3

Attachez le dernier pied (B) avec le dessus du chariot (A) et les paniers en grillage (C) avec des boulons (1) à l'aide de la clé Allen (3).

Serrez tous les boulons installés auparavant.

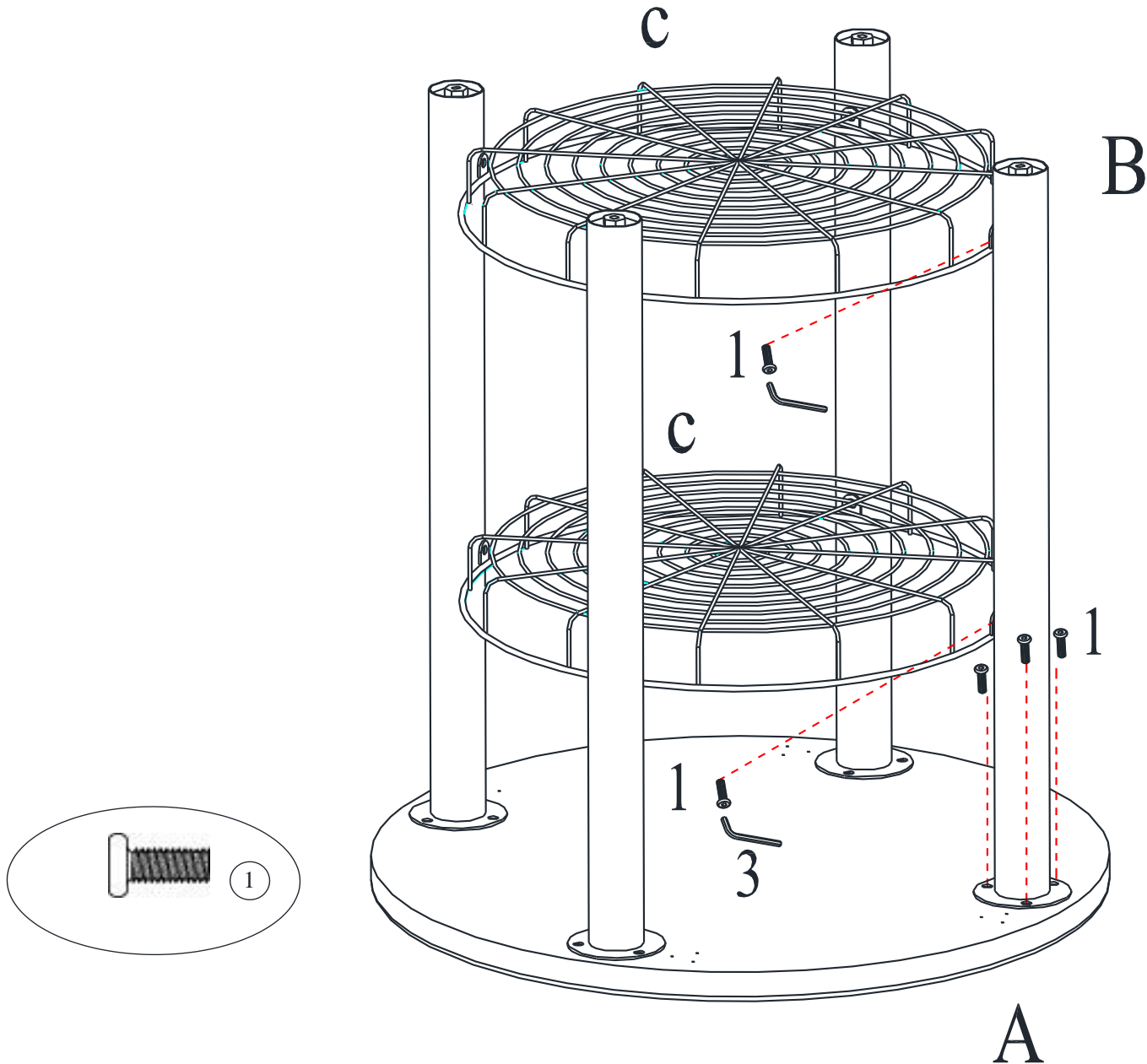

Chariot de cuisine DA7840

ÉTAPE 4

Fixez les porte serviette (D) avec le dessus du chariot (A) avec des vis (2) à l'aide d'un tournevis cruciforme (non compris).

NOTE : Les porte serviette doivent être alignés avec les trous du dessus du chariot avant d'être fixés.

NOTE : Les vis (2) perceront leurs propres trous. Ne pas utiliser d'outils électriques et ne pas trop serrer les vis.

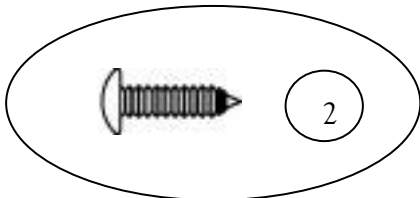
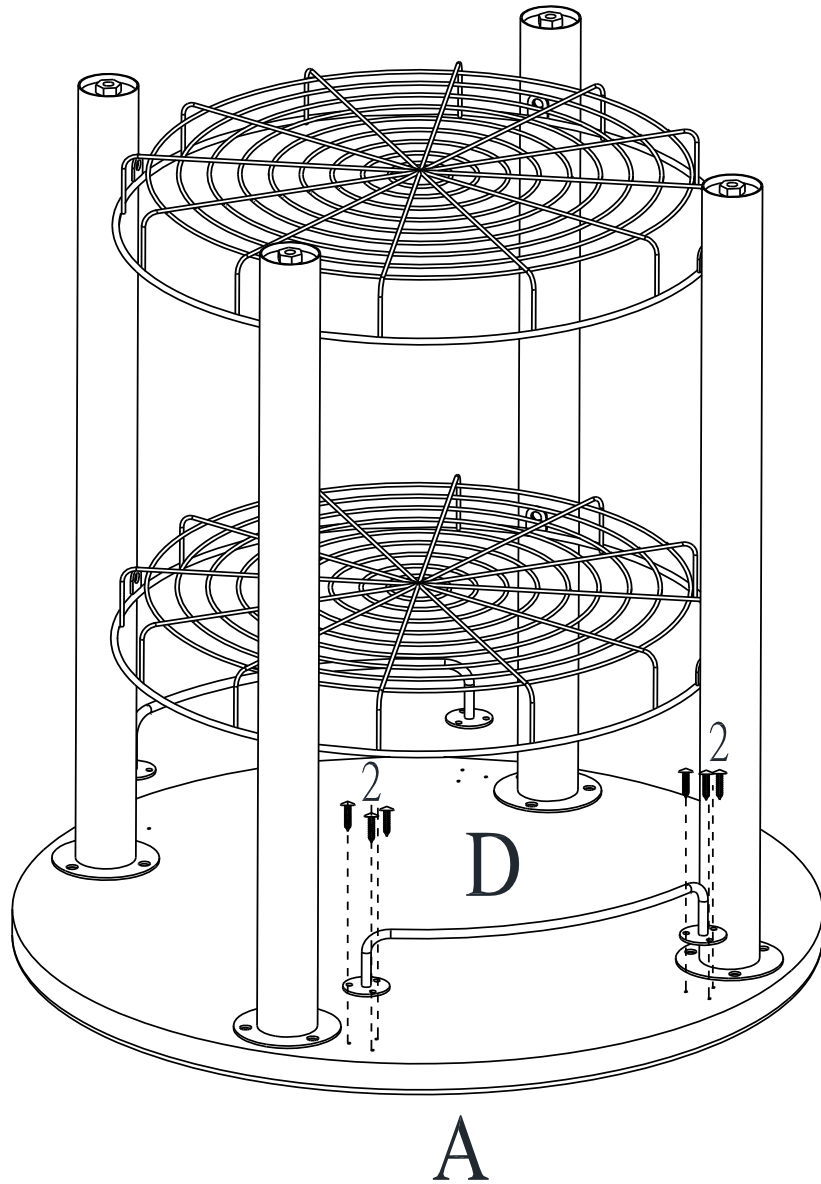

Chariot de cuisine DA7840

ÉTAPE 5

Fixez les roulettes (E et F) au chariot déjà assemblé en les tournant dans le sens horaire.

Servez-vous de la clé anglaise (4) pour serrer les roulettes (E et F).

Placez le chariot assemblé sur les roulettes.

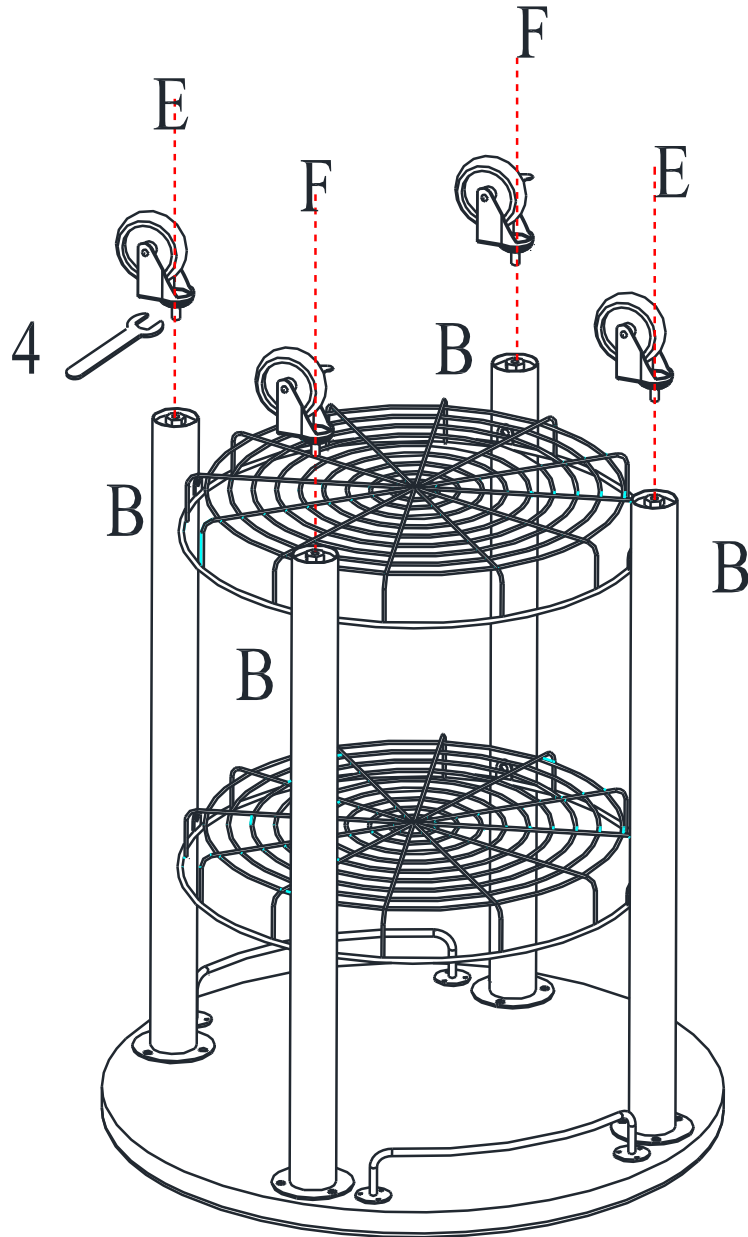

Chariot de cuisine DA7840



ATTENTION: Cette unité est destinée à être utilisée seulement avec des produits et/ou les poids maximum indiqués. L'utilisation avec d'autres produits et/ou des produits plus lourds que les poids maximum indiqués peut entraîner une instabilité ou causer des blessures.

Poids Maximums

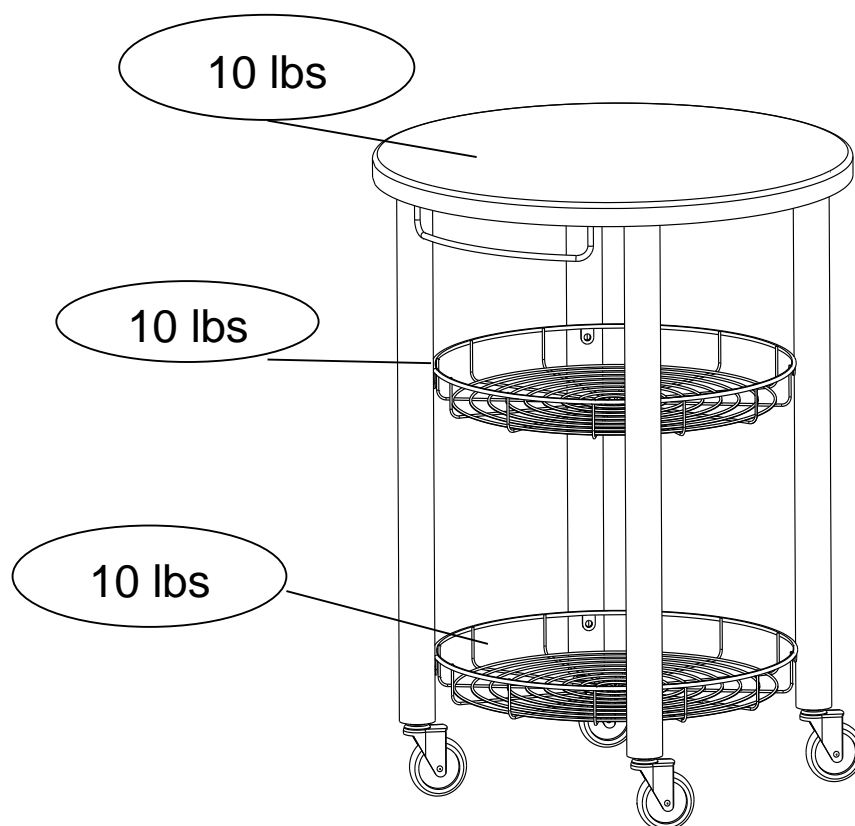

Voilà! Vous avez terminé d'assembler votre Chariot de cuisine!

NE PAS RETOURNER CE PRODUIT AU MAGASIN. Si une pièce est manquante ou endommagée, contactez notre Service à la clientèle. Nous remplacerons la pièce **GRATUITEMENT**.



TÉL. # : 1-800-295-1980
Courriel : das@dorel.com
Télécopieur # : 514-353-7819

Service à la clientèle

S.V.P. NE PAS RETOURNER CE PRODUIT AU MAGASIN

**VEUILLEZ CONTACTER UN REPRÉSENTANT DU SERVICE À LA CLIENTÈLE À L'UN
DES NUMÉROS SUIVANTS SI DES PIÈCES SONT MANQUANTES OU DÉFECTUEUSES.**

Numéro de téléphone du Service à la clientèle : 1-800-29€

Numéro de télécopieur du Service à la clientèle : 514-353-7819

Courriel : das@dorel.com

Date de la demande :

Nom :

Adresse de livraison :

Rue & Numéro :

Ville & Province :

Code postal :

uméro de téléphone de jour :

(incluant le code régional)

Date & Lieu d'achat :

Description de la (des) pièce(s) et quantité: (S.V.P. assurez-vous d'inscrire le numéro de modèle ou le numéro de produit SKU).

Customer Service Representative Mailing Address:

Service à la clientèle, Département No. 413, 12345 boul. Albert-Hudon, Suite 100, Montreal, QC, Canada, H1G 3L1